



Gotha Go 244B-2

1/48 SCALE MODEL KIT No 48224

Gotha Go 244B-2,

Німецький транспортний літак 2СВ

Труднощі, що виникали при використанні вантажних планерів, та дефіцит літаків для їх буксирування стали причиною створення моторизованої версії планера Go 242, ним став транспортний літак Go 244. Ці середні транспортні літаки представляли собою перероблені планери Gotha Go 242 різних модифікацій. Попереду хвостових балок планерів встановлювали авіамотори, всередині літака монтувалися паливні баки, а в кабіні пілотів встановлювали необхідне для польоту обладнання та прилади. У якості авіаційних моторів найчастіше використовували трофейні французькі двигуни Gnome-Rhone 14M. Захисне озброєння складалося з кулеметів MG 15 чи MG 81Z калібру 7,9 мм. Модифікація Go 244B-2 створювалася на базі планера Go 242B-2, вона, як і планер, відрізнялася оригінальним шасі з масляними амортизаторами. Літаки Go 244 перебували на озброєнні кількох транспортних ескадрилей Люфтваффе. Пізніше ці літаки використовувалися в льотних школах та у тренувальних центрах.

Тактико-технічні характеристики Gotha Go 244B-2

Довжина, м	15,8
Розмах крила, м	24,5
Злітна вага, кг	7800
Двигун	2xGnome-Rhone 14M 2x700 к.с.
Максимальна швидкість, км/год	270
Дальність польоту, км	740
Озброєння	3-4 x7,92 мм кулемета MG 15

Gotha Go 244B-2,

WWII German Transport Aircraft

Difficulties encountered in the use of cargo gliders and a shortage of aircraft to tow them led to the creation of a motorised version of the Go 242, the Go 244 transport aircraft. These medium-sized transport aircraft were converted Gotha Go 242 airframes of various modifications. Aircraft engines were installed in front of the tail beams, fuel tanks were mounted inside the aircraft, and the cockpit was equipped with the necessary equipment and instruments for flight. The aircraft engines were most often powered by trophy French Gnome-Rhone 14M engines. Defensive armament consisted of MG 15 or MG 81Z 7.9 mm machine guns. The Go 244B-2 modification was based on the Go 242B-2 airframe and, like the airframe, featured an original landing gear with oil shock absorbers. The Go 244 was in service with several Luftwaffe transport squadrons. Later, these aircraft were used in flight schools and training centres.

Tactical and Technical Specifications of Gotha Go 244B-2

Length, m	15,8
Wingspan, m	24,5
Max take-off weight, kg	7800
Engine	2xGnome-Rhone 14M 2x700 hp.
Max. Speed, km/h	270
Max ferry range, km	740
Armament	3-4 x7,92 mm machine guns MG 15

ФАРБИ, ЩО ВИКОРИСТОВУЮТЬСЯ / USED COLORS:

COLOR	ICM
A Чорний Black	1002
B Алюміній Aluminium	1023
C Жовтий Deep Yellow	1003
D Збройовий метал Gun metal	1027
E Небесно-сіра Sky Gray	1033
F Сіро-зелений Grey Green	1035
G Блідо-синій Pale Blue	1074
H Темно-морський сірий Dark Sea Grey	1034
J Палене олово Burnt Tin	1022
K Іржава латунь Rusty Brass	1019
L Масляна сталь Oily Steel	1026
M Гумовий чорний Rubber Black	1039
N Екстра темно-зелений Extra Dark Green	1069



Використовуйте набір фарб від ICM
Best to be used with ICM Paint Set

Для отримання глянцевого, сатинового чи матового ефекту – використовуйте наші лаки!

For a glossy, satin or matte effect – use our varnishes!

2001 МАТОВИЙ ЛАК VARNISH MATT	2002 САТИНОВИЙ ЛАК VARNISH SATIN	2003 ГЛЯНЦЕВИЙ ЛАК VARNISH GLOSS
----------------------------------	-------------------------------------	-------------------------------------

01 СТАДІЯ СКЛАДАННЯ
ASSEMBLY STEP

A ФАРБА, ЩО ВИКОРИСТОВУЄТЬСЯ
USED COLOR

x2 ЗРОБИТИ ДВІ ДЕТАЛІ
MAKE 2 PCS

⚠ НЕ КЛЕЇТИ
DO NOT CEMENT

03 СКЛАДАЛЬНА ОДИНИЦЯ
ASSEMBLY UNIT

🔪 ЗРОБИТИ ОТВІР
OPEN HOLE

🚫 ПРИ ЗБИРАННІ НЕ ВИКОРИСТОВУЄТЬСЯ
PARTS NOT FOR USE

У В А Г А І С А У Т І О Н І
Перед складанням уважно прочитати інструкцію зі складання. Кожна деталь пронумерована. Дотримуватися послідовності монтажу. Необхідні робочі інструменти: ніж і напилочок для зачистки деталей; гумова стрічка, клейка стрічка і прищіпки для білочки (для притиснення склеюваних деталей). Деталі з пластику очистити в розчині м'якого милового засобу і висушити на повітрі для того, щоб фарба і перекладні картини краще прилипали. Перед приклеюванням перевірити, чи підходять деталі, клей має бути економно. Хром і фарбу видалити з поверхонь склеювання. Невеликі деталі пофарбувати перед тим, як вони будуть видалені з рамок. Фарбу необхідно добре просушити після цього продовжувати складання. Кожну відповідну перекладну картинку вирізати окремо і приблизно на 20 секунд занурити в теплу воду. На позначеному місці картинку відокремити від паперу і притиснути промокальним папером.

Read the instructions thoroughly prior to assembly. Each component is numbered. Adhere to specified sequence of assembly. Tools required: knife and file for removal of components from frame; rubber bond, adhesive tape and clothes pegs for clamping components together after applying adhesive. Clean plastic components in a mild detergent solution and allow to air-dry so that paint and transfers adhere better. Prior to applying adhesive, check to see whether the components fit together, apply adhesive sparingly. Remove chrome and paint from the contact surfaces. Paint small components before removing them from the frame. Allow paint to dry well, and only then continue to assemble. Cut out each transfer individually and immerse in warm water for approx. 20 seconds. Slide transfer off paper and into designated position, then press on with blotting paper.

Покрокова
відеоінструкція тут



Step-by-step video
instruction here

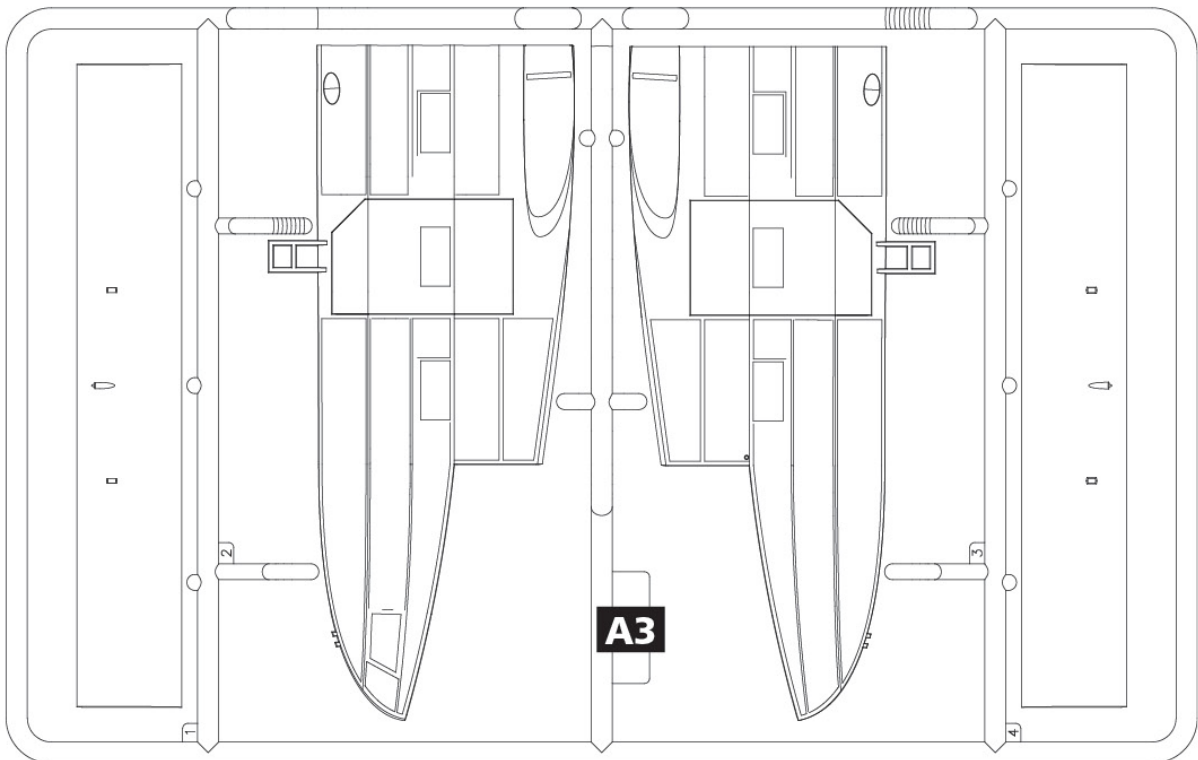
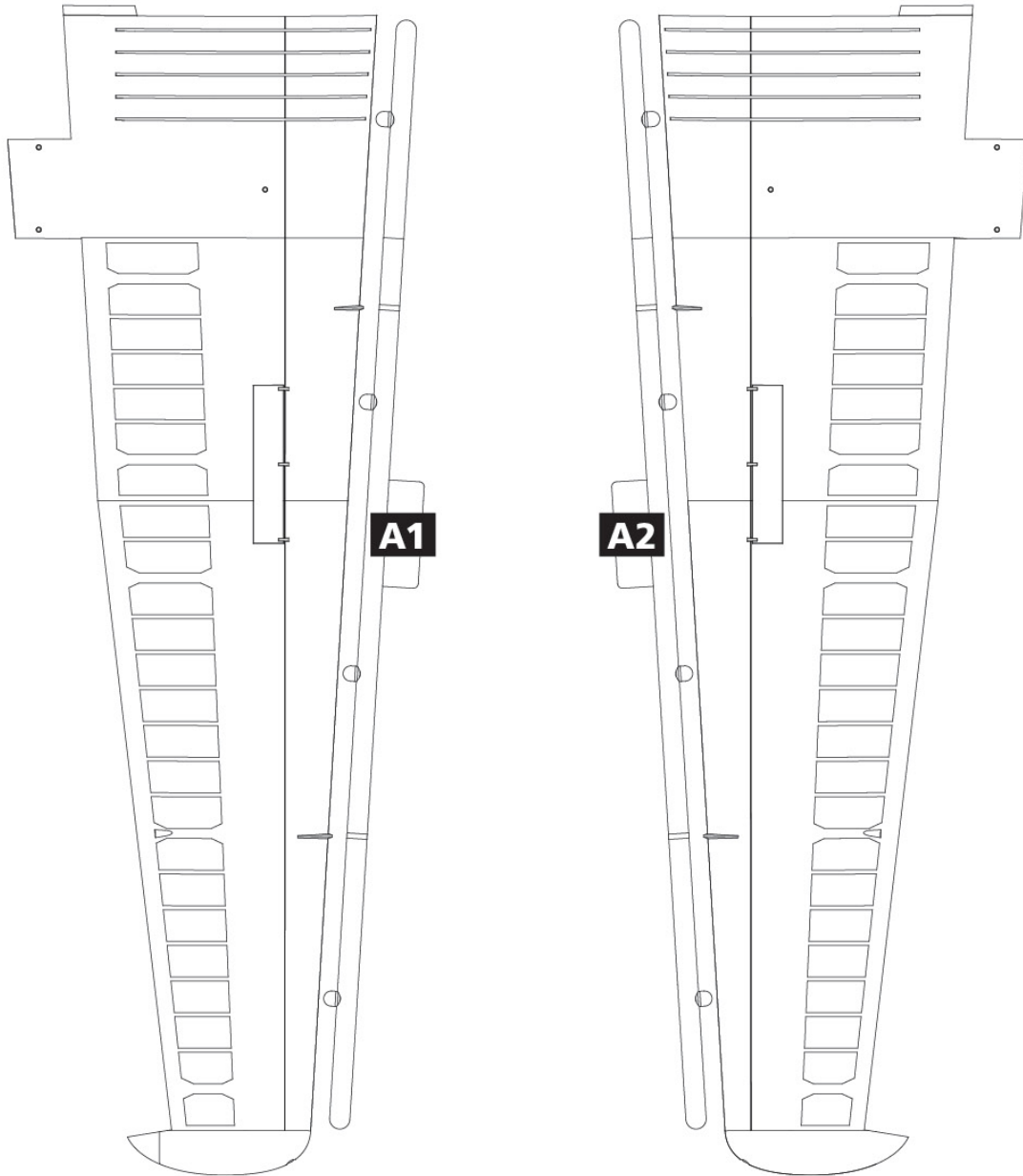

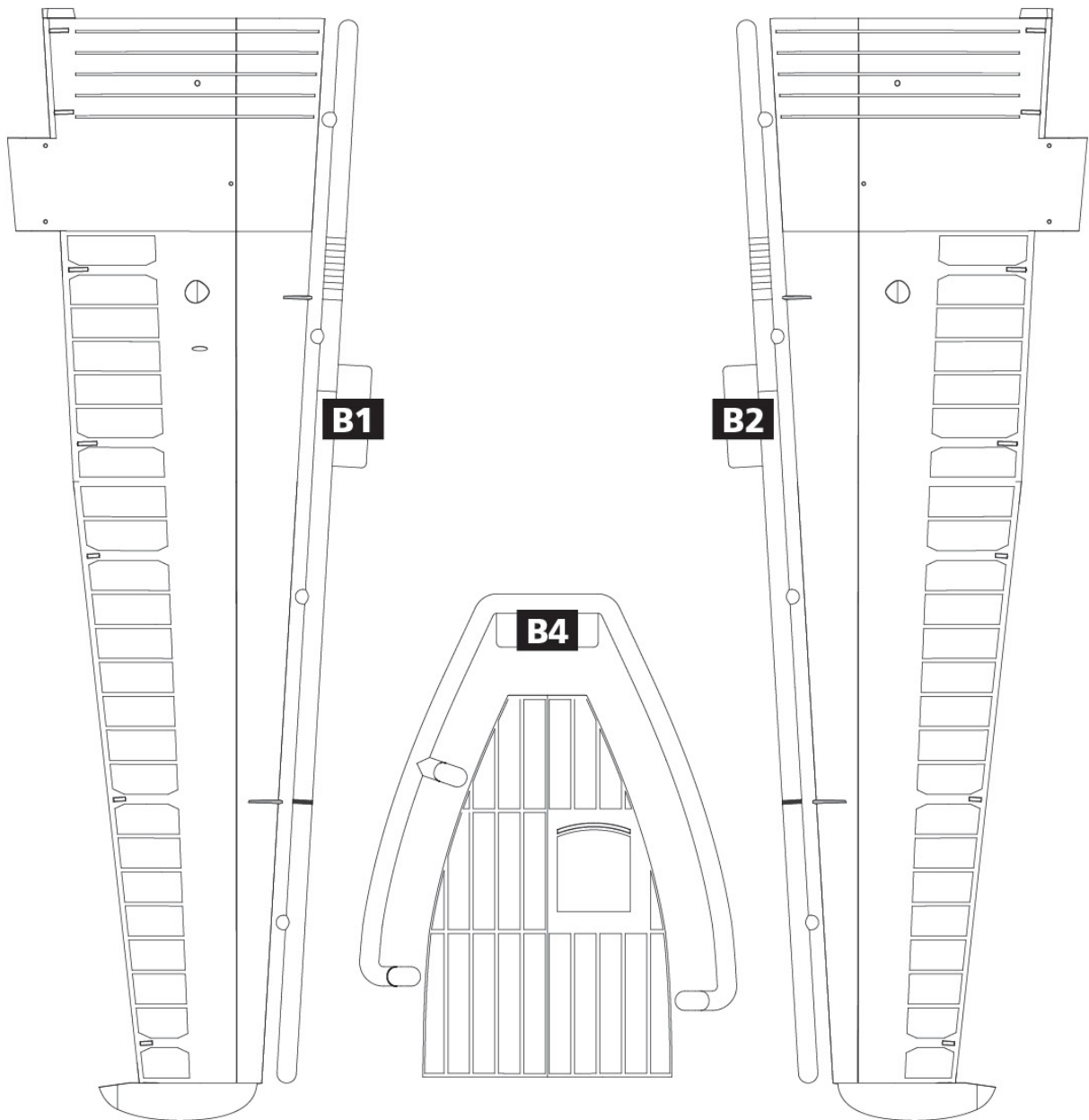
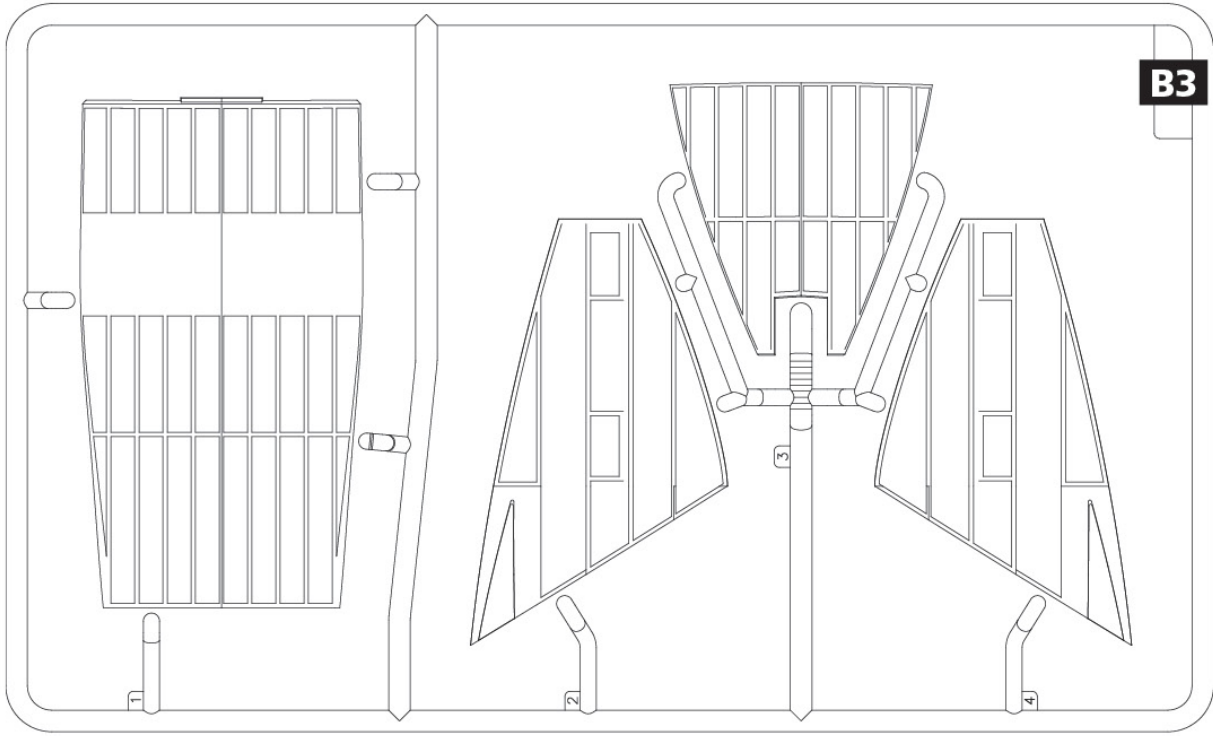

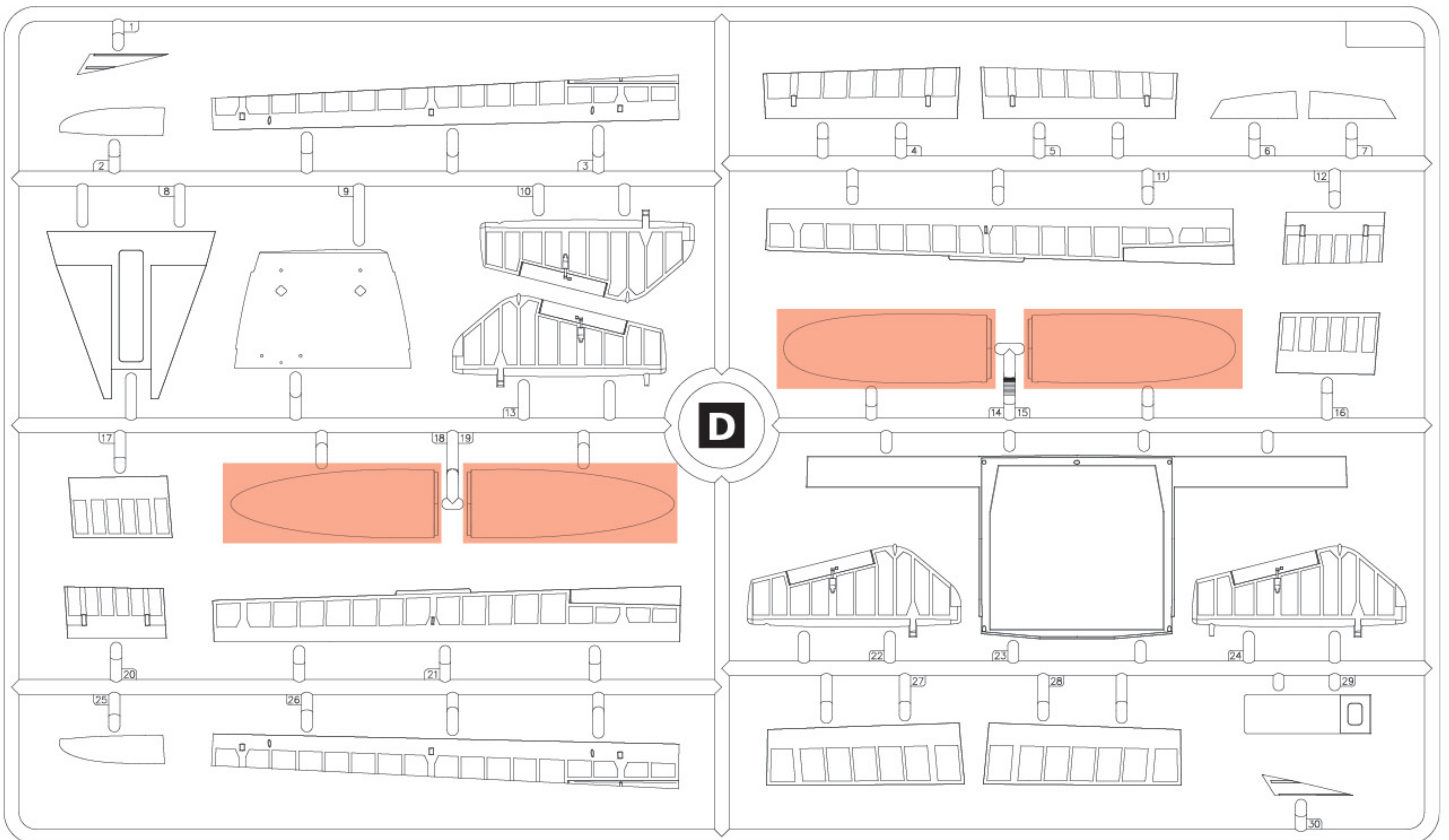
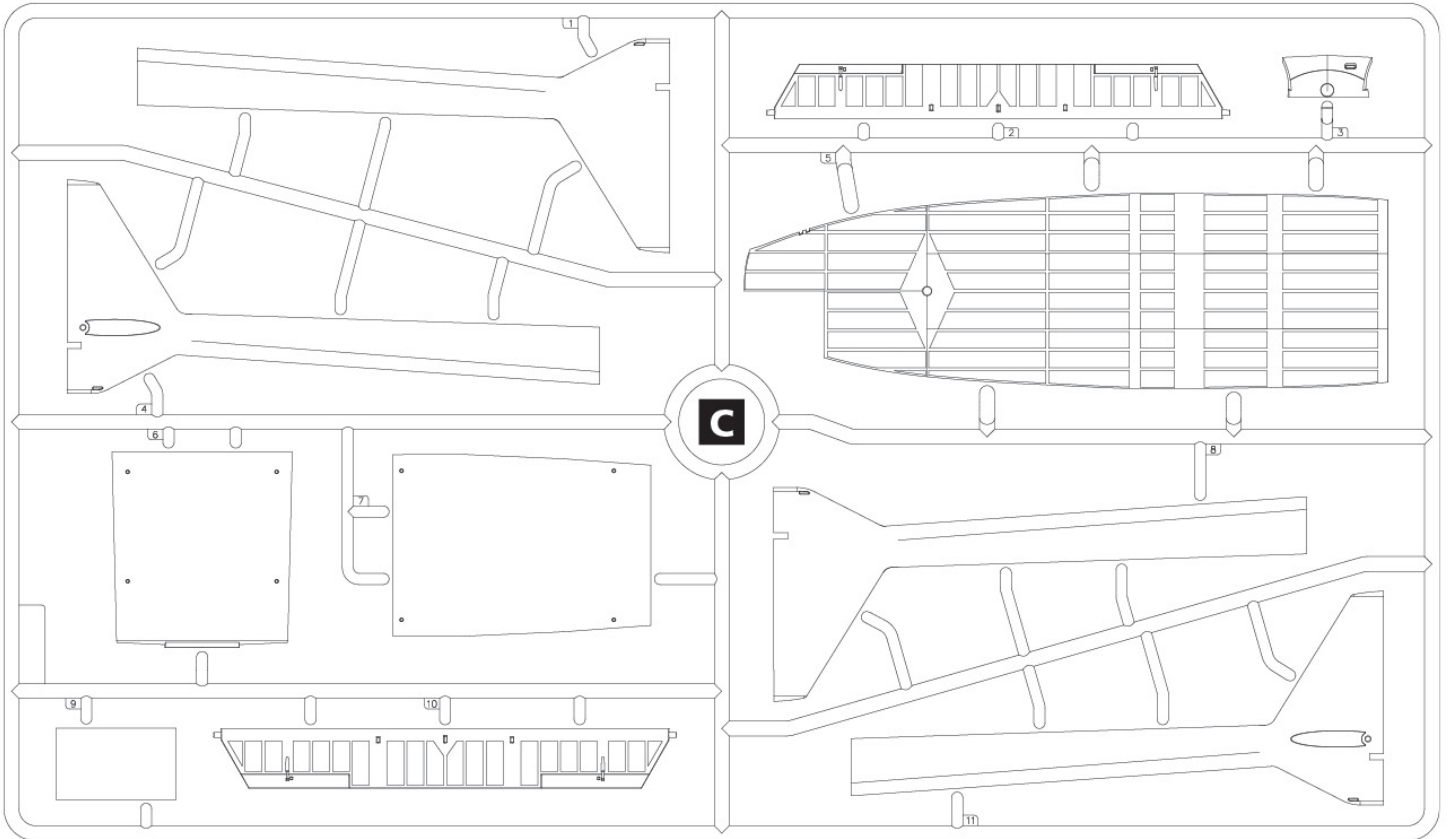

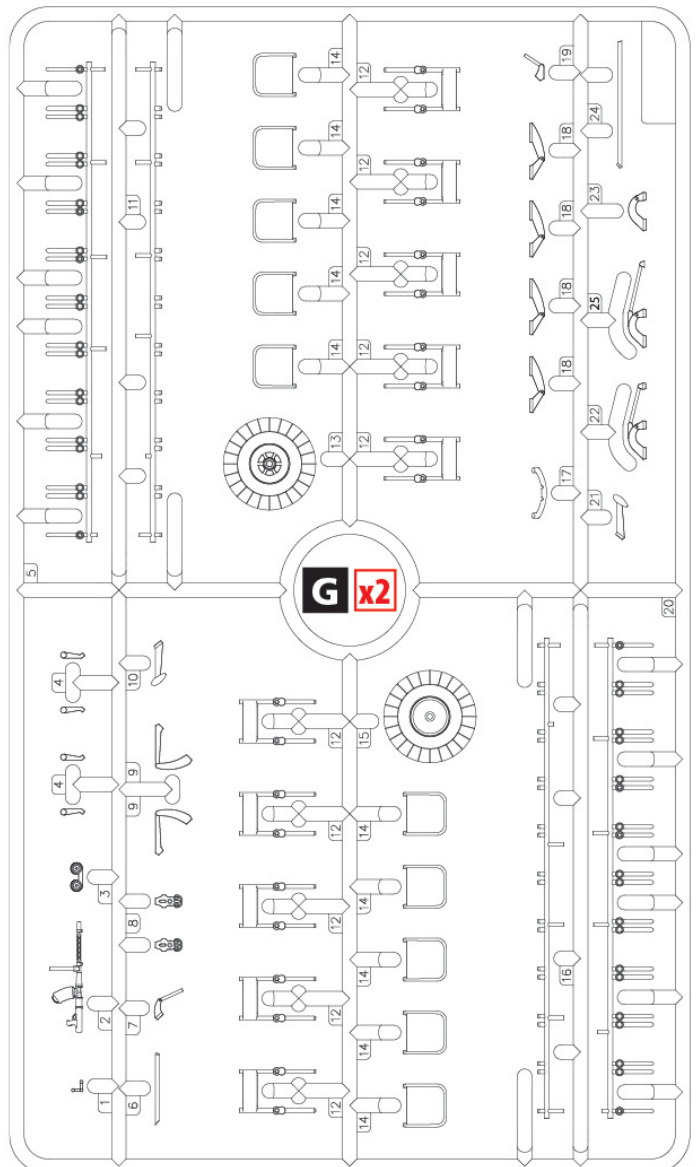
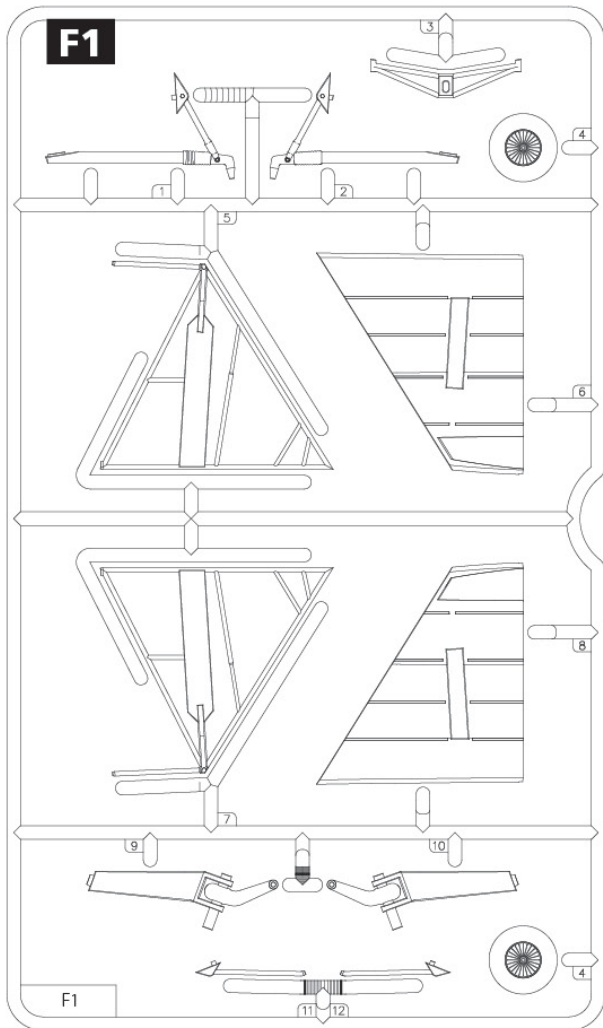
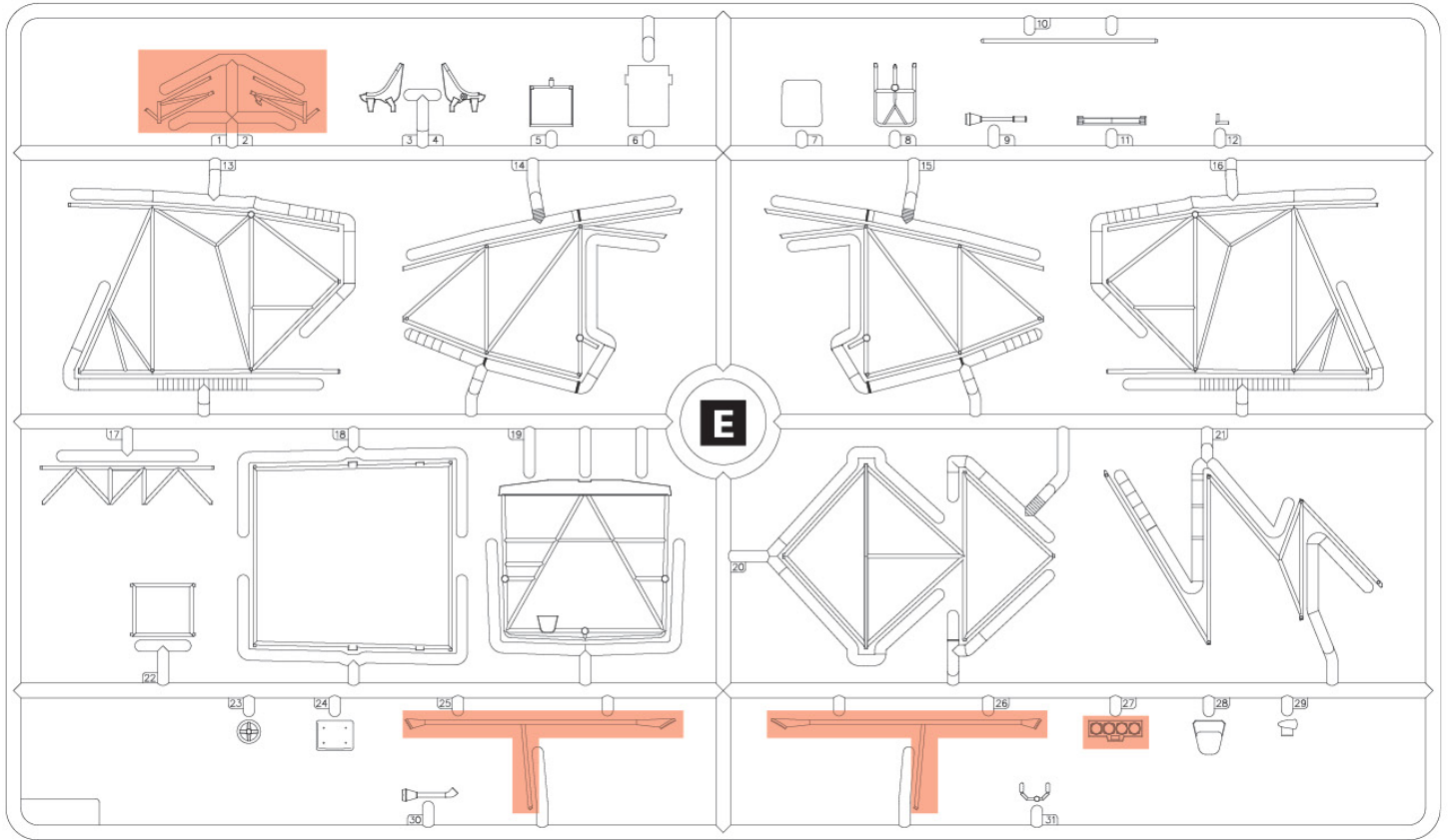

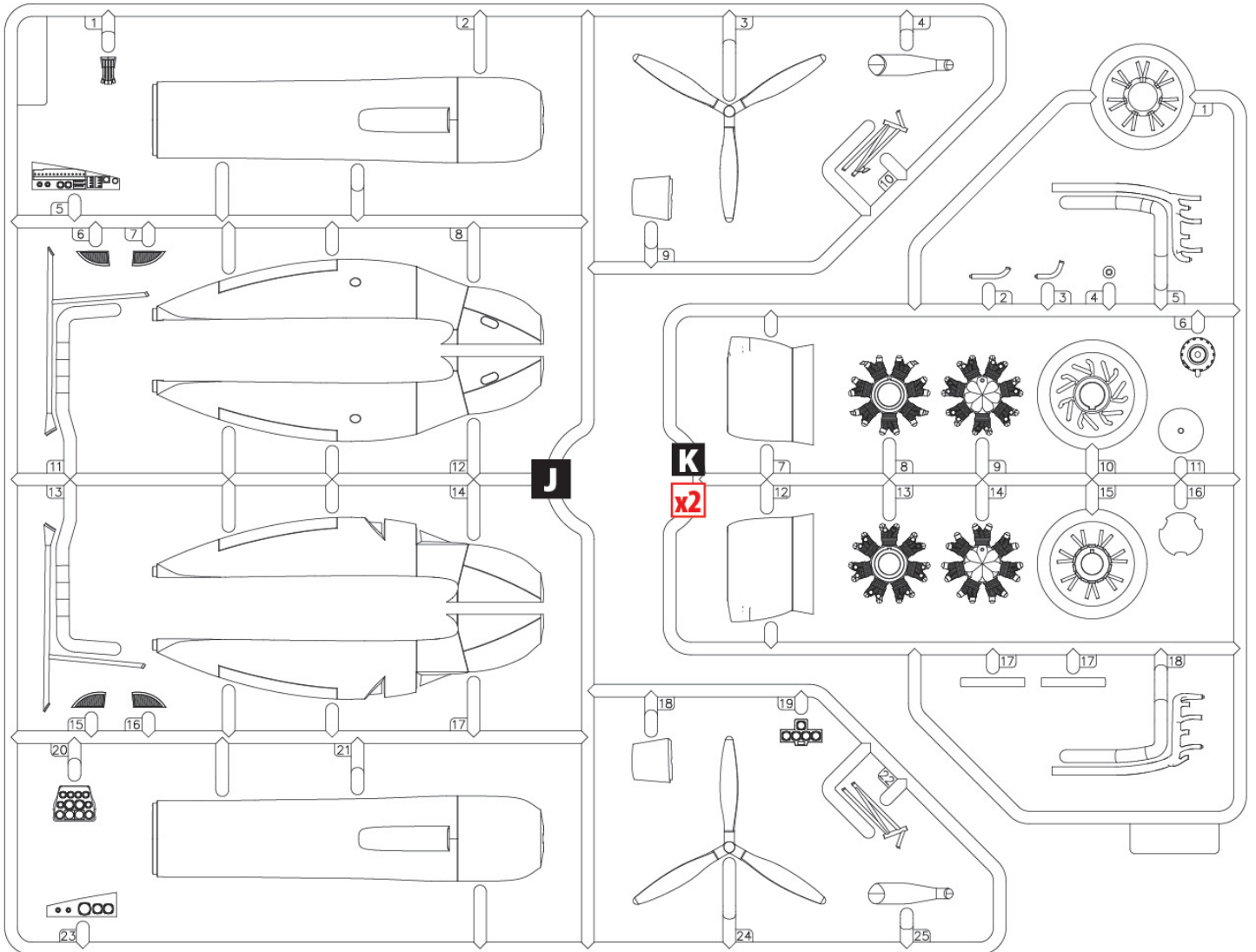
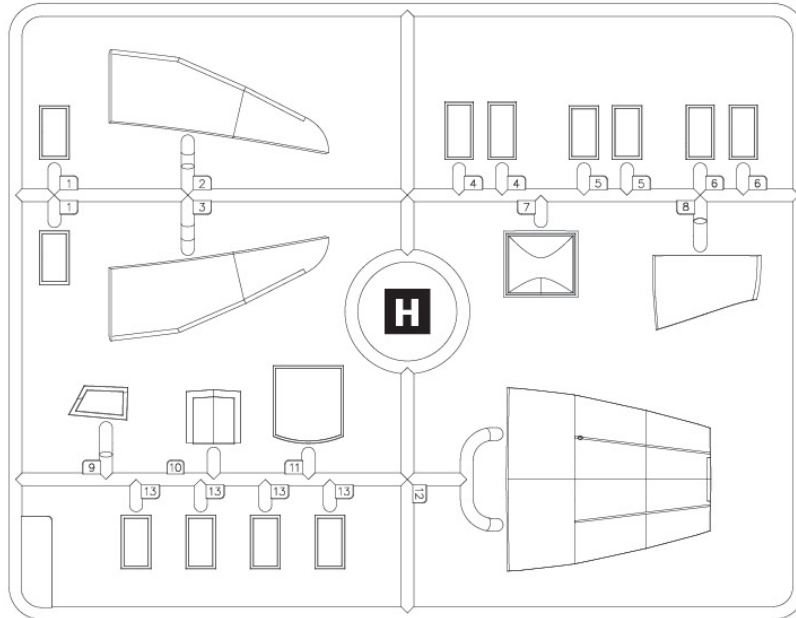

E УСІ ДЕТАЛІ ІНТЕР'ЄРУ, ОКРІМ ПОЗНАЧЕНИХ ОКРЕМО
 ALL INTERIOR PARTS, EXCEPT WHERE NOTED SEPARATELY

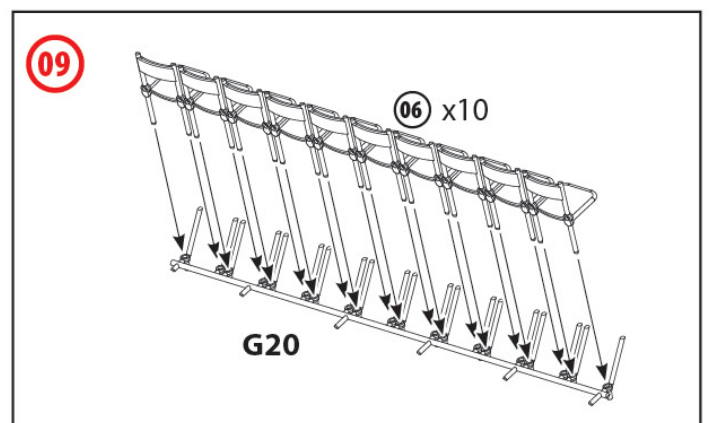
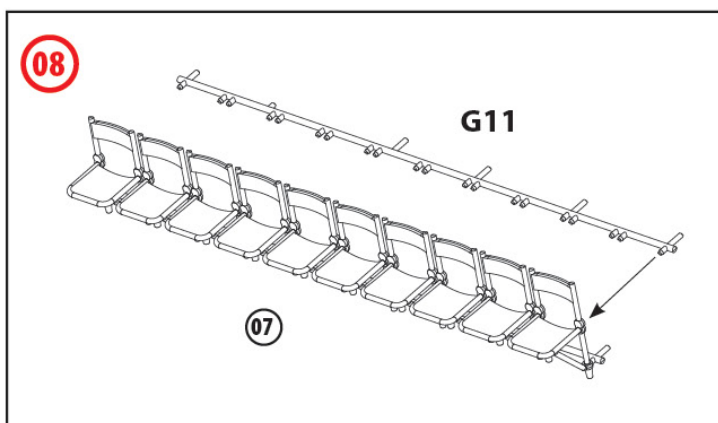
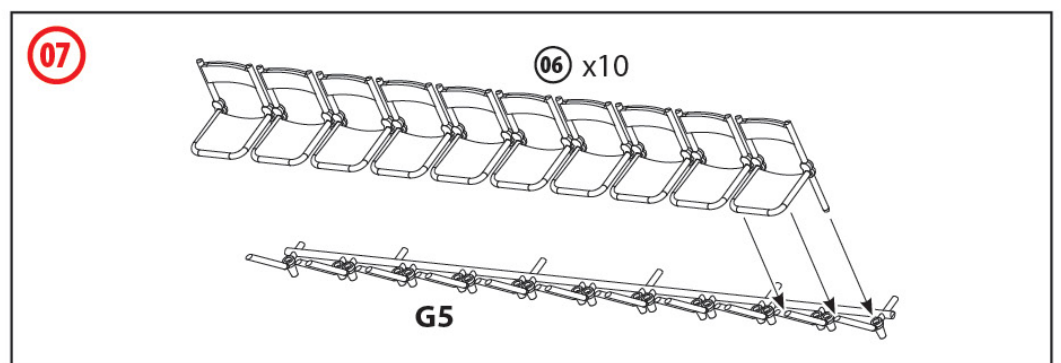
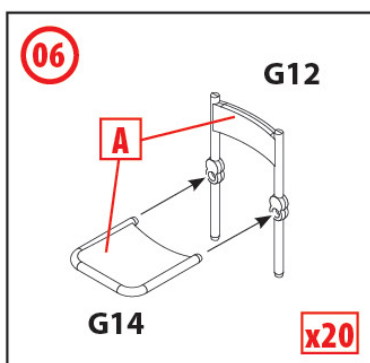
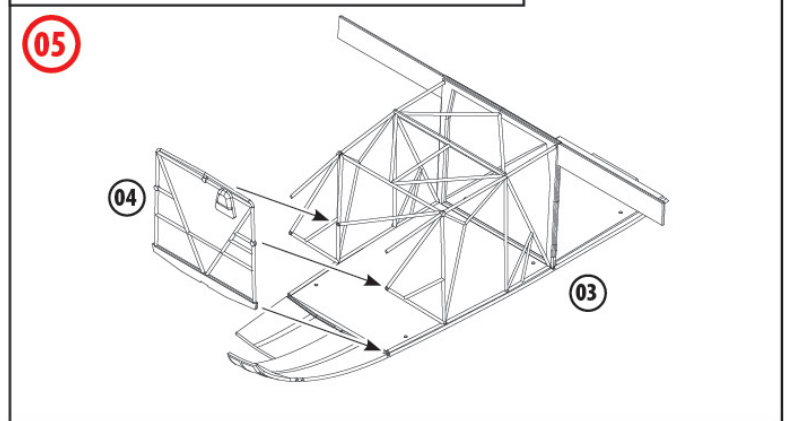
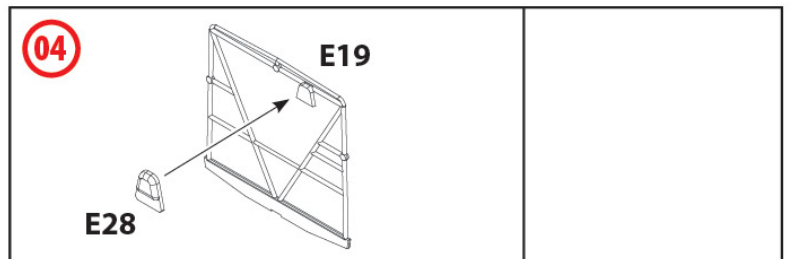
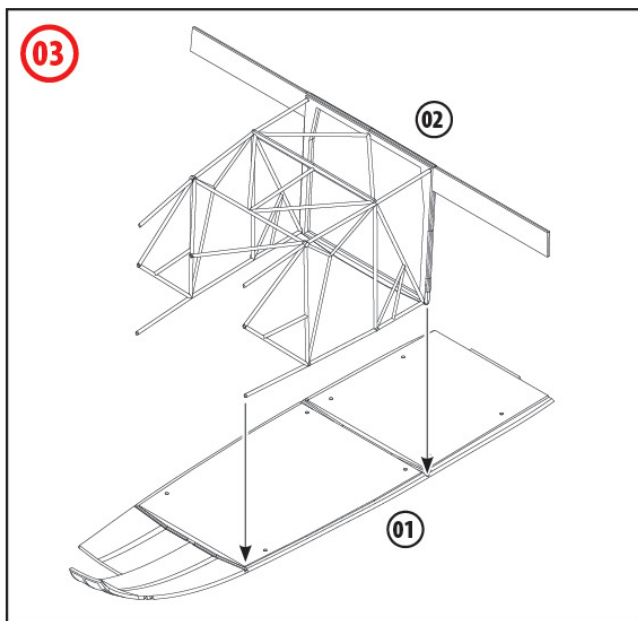
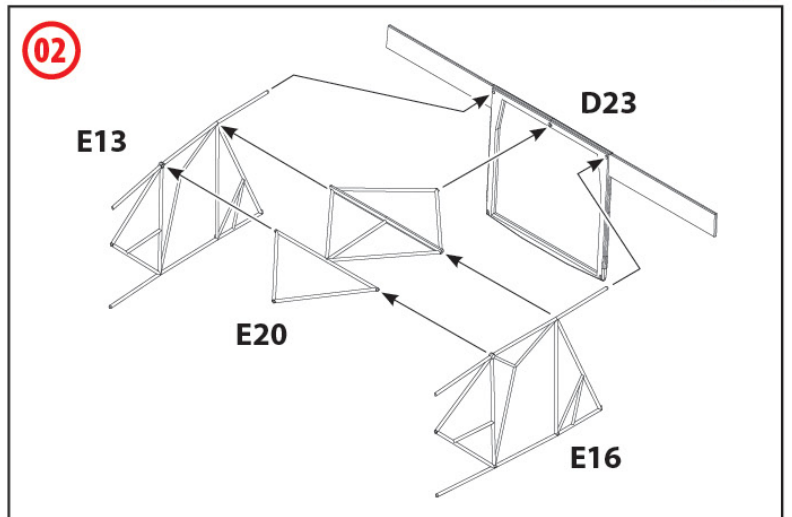
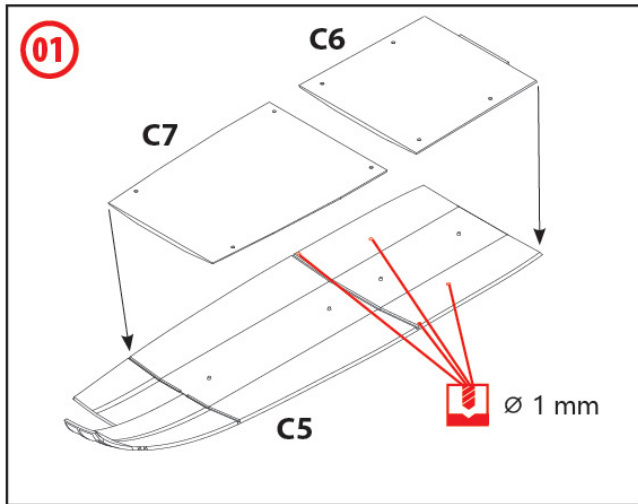

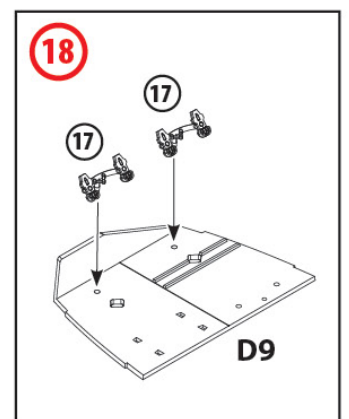
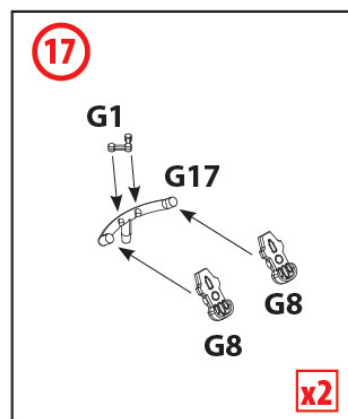
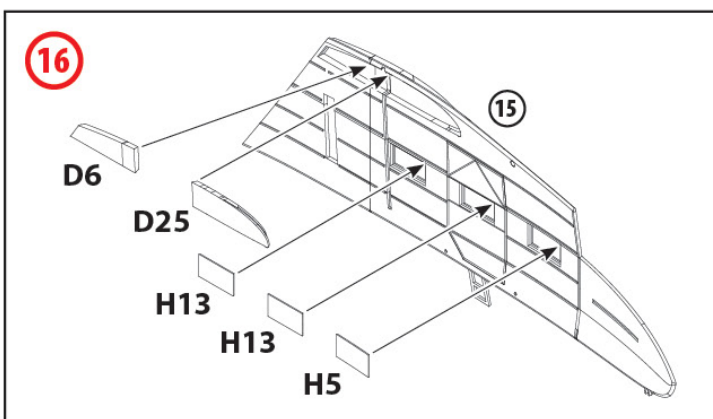
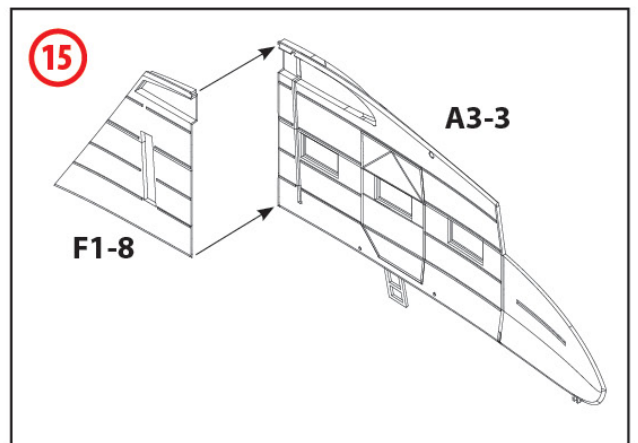
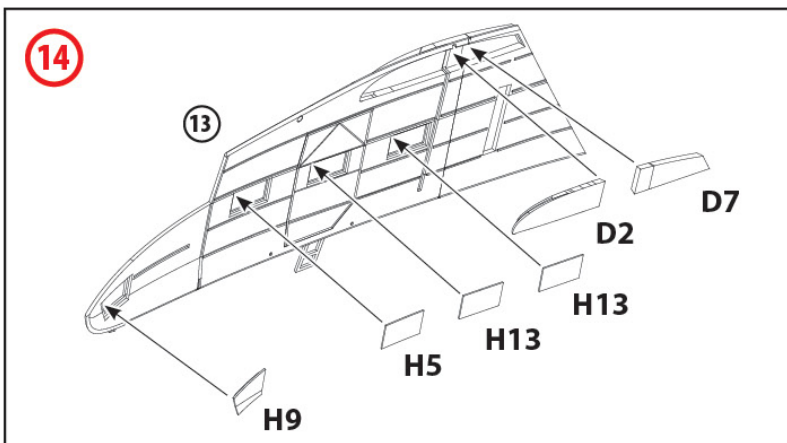
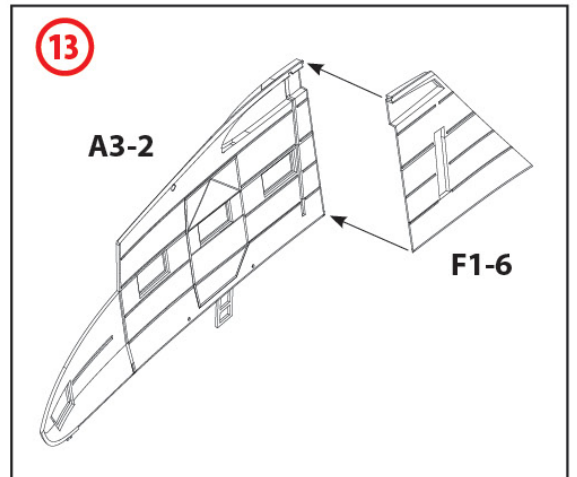
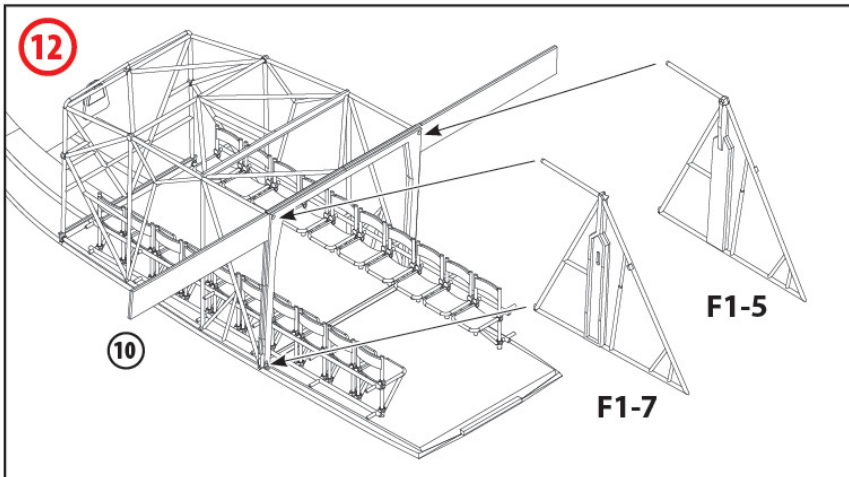
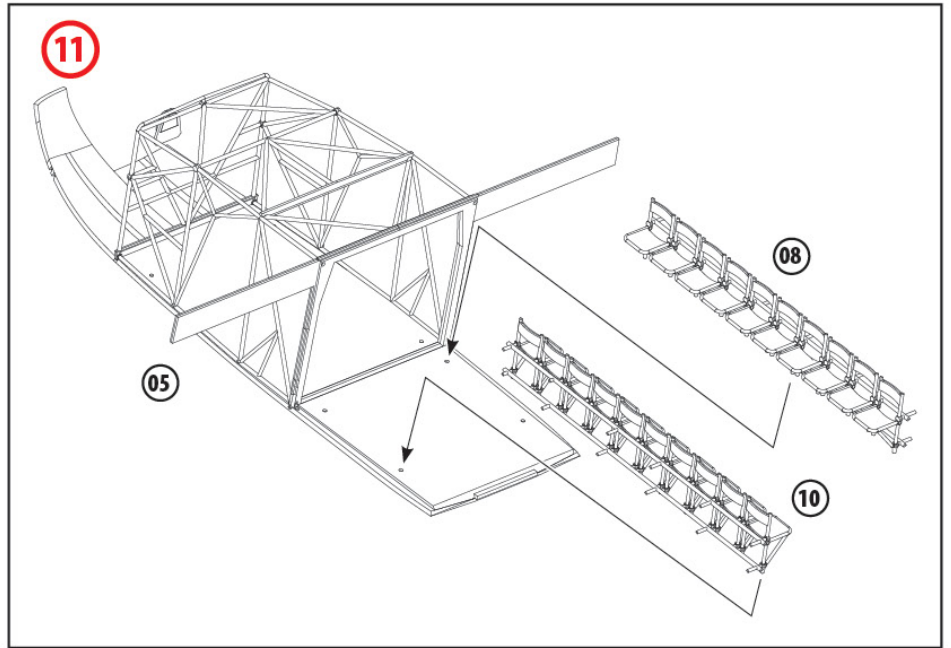
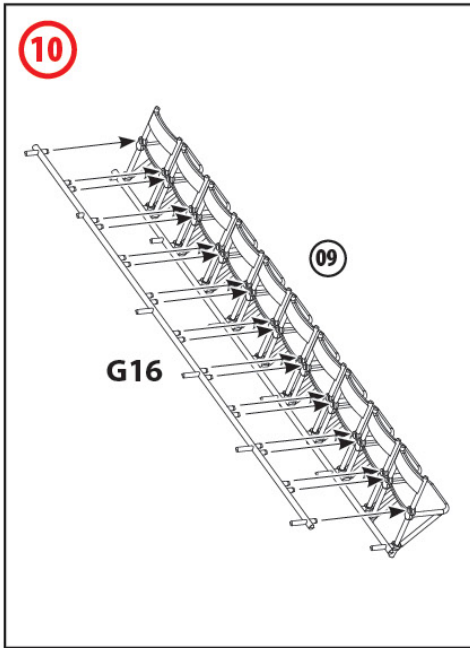

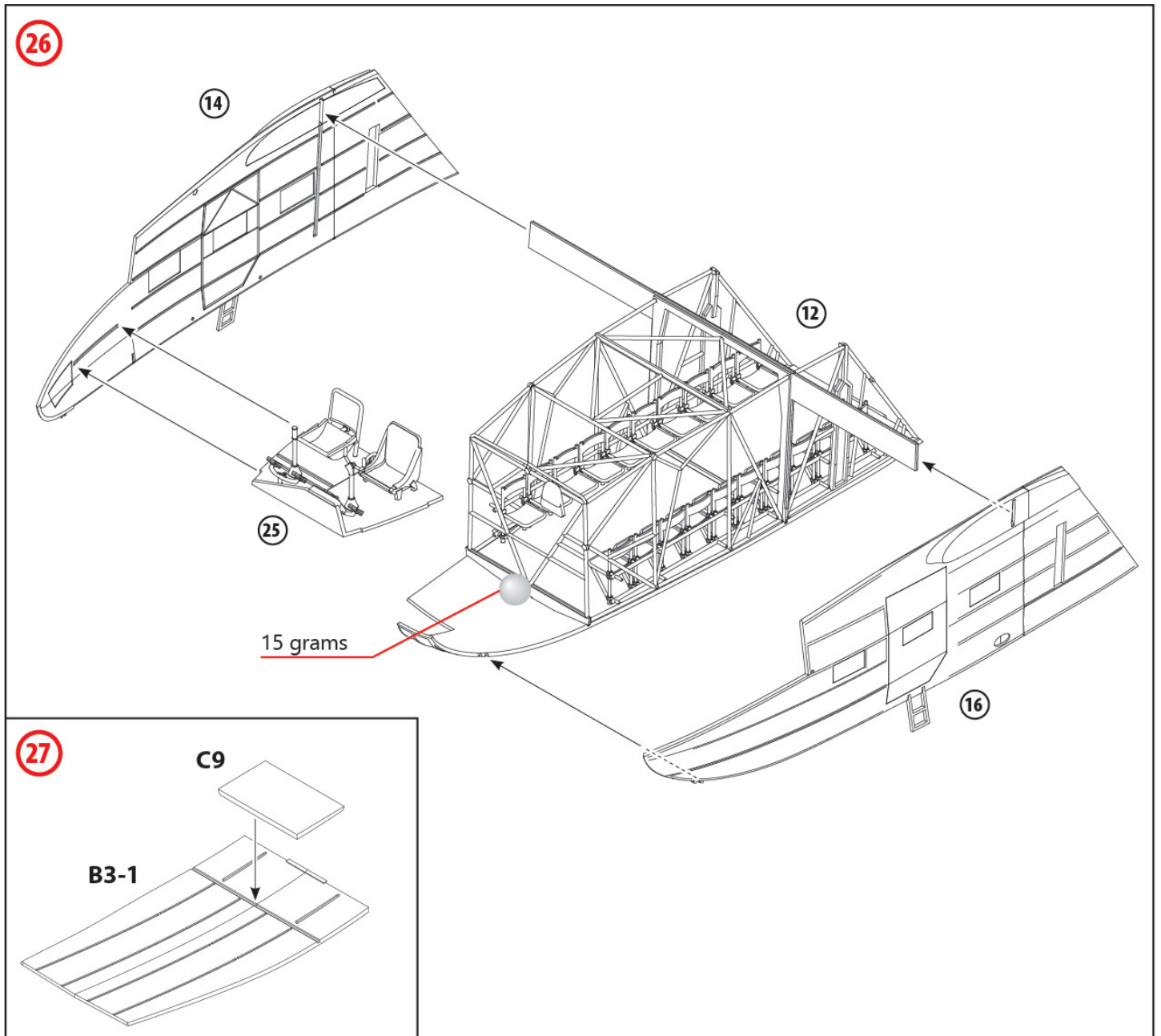
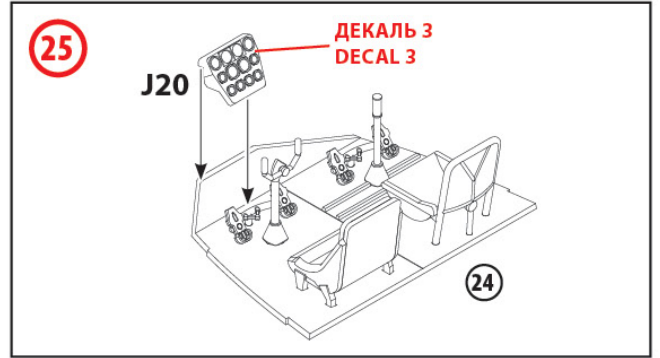
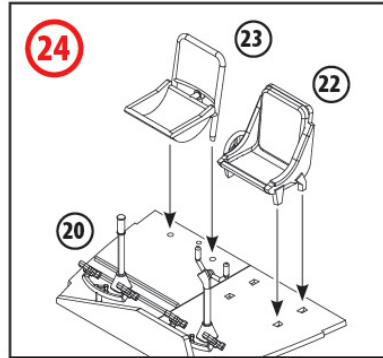
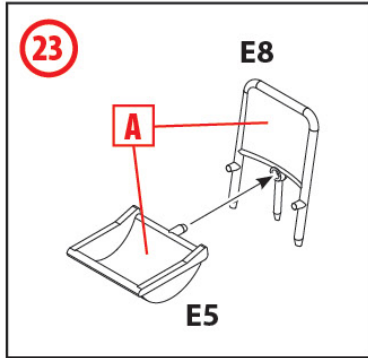
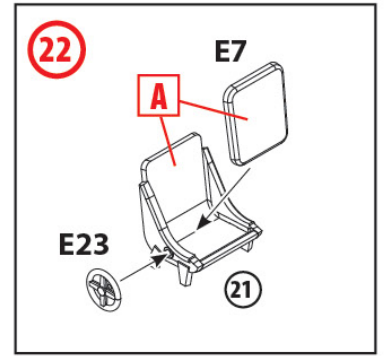
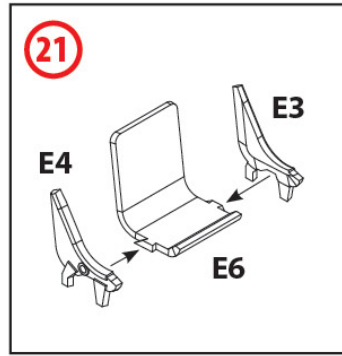
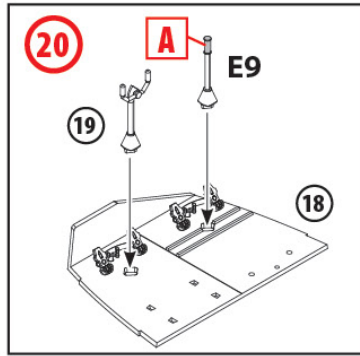
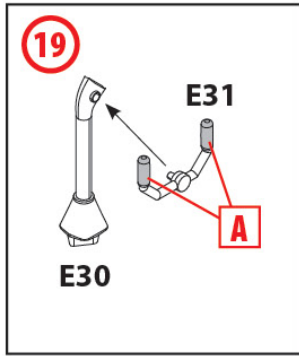

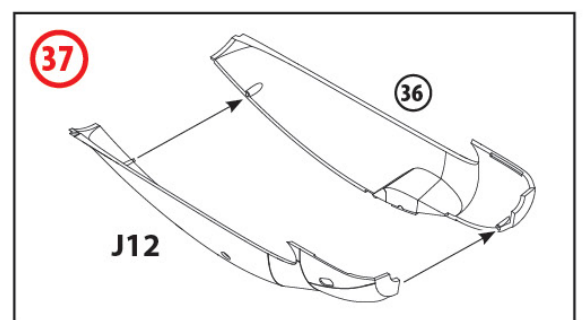
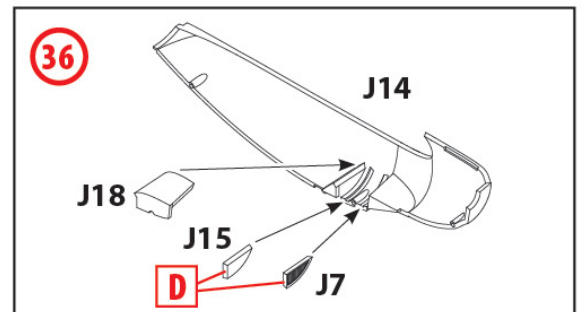
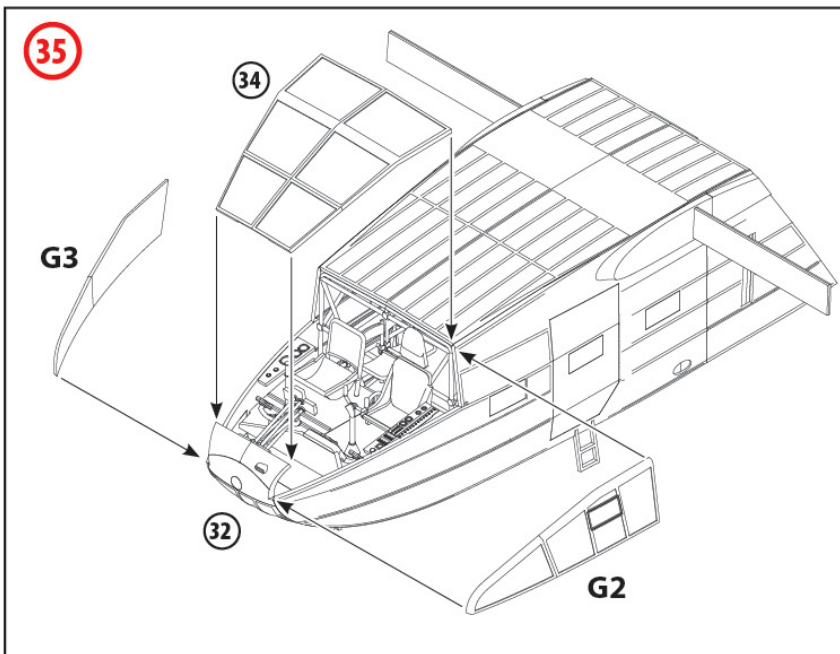
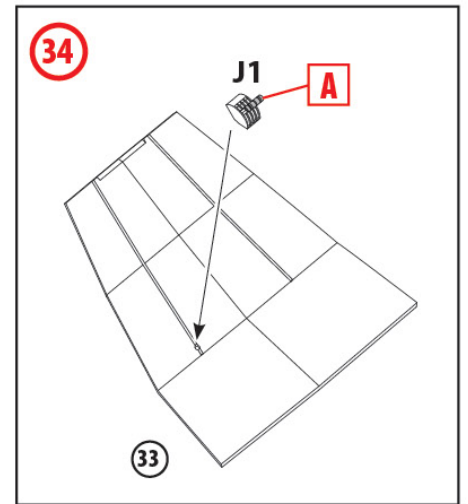
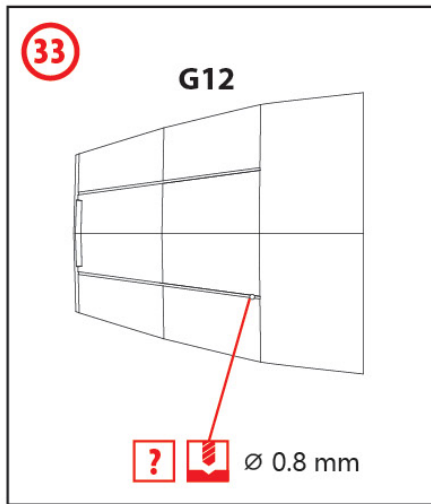
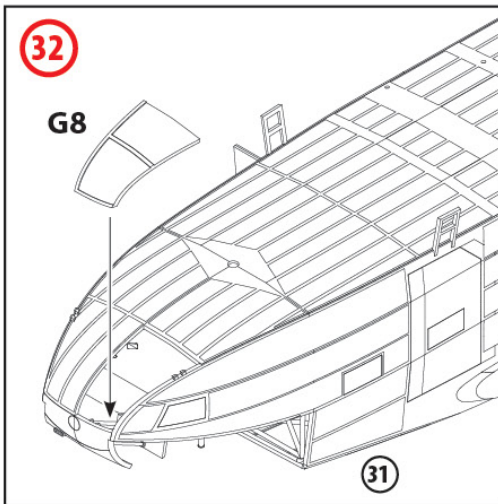
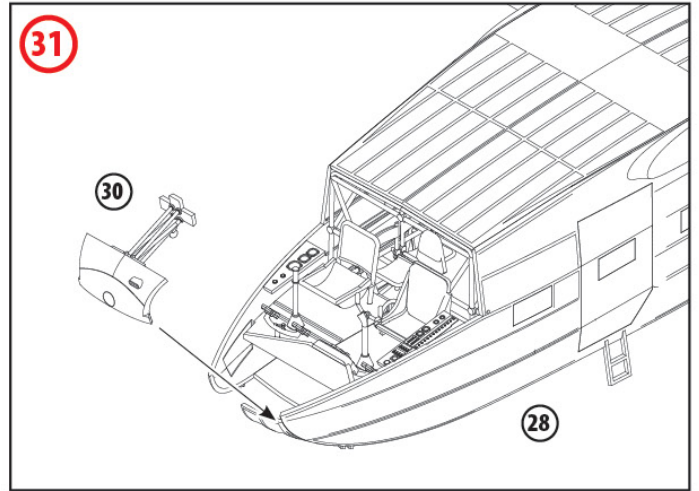
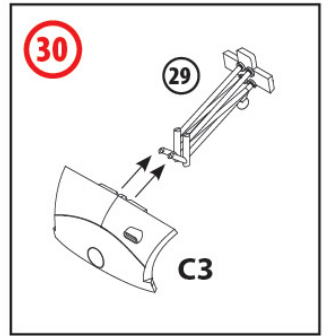
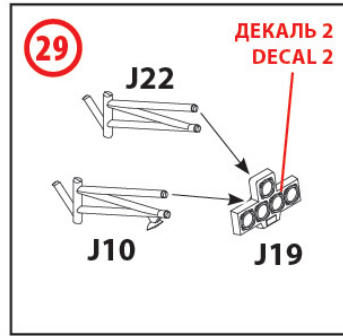
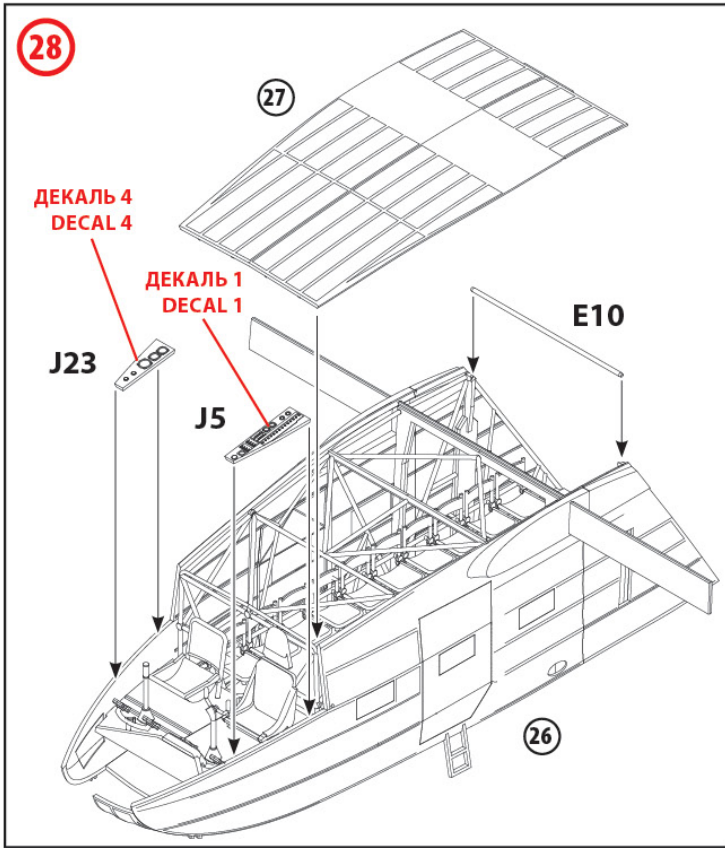

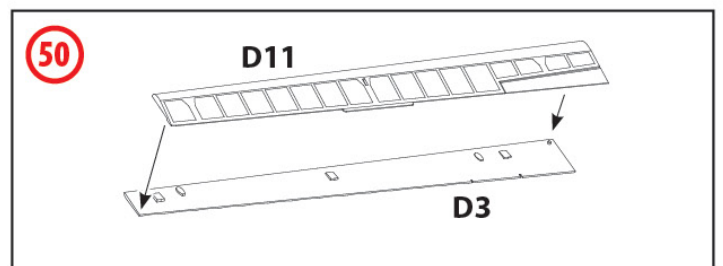
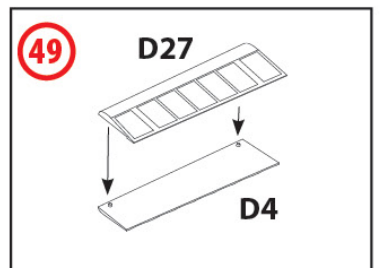
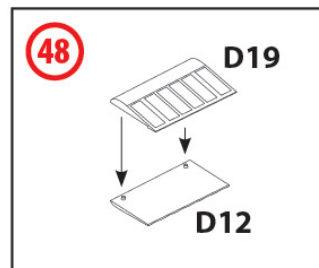
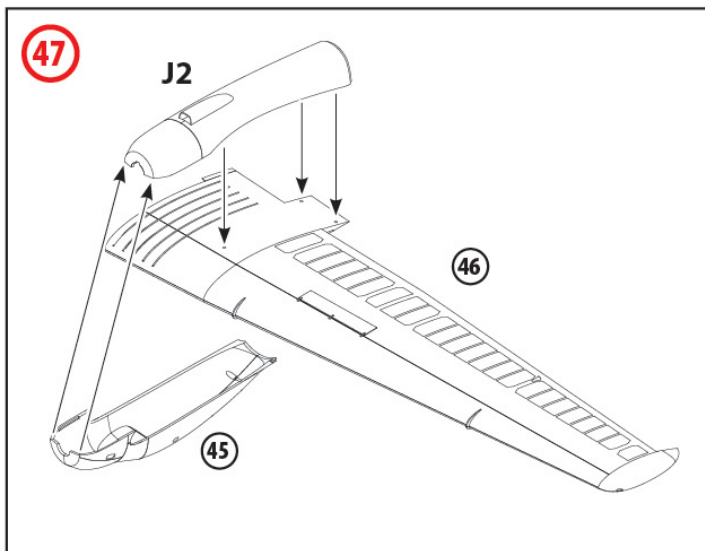
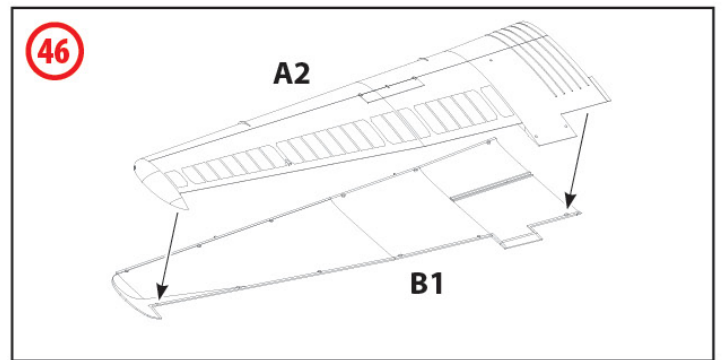
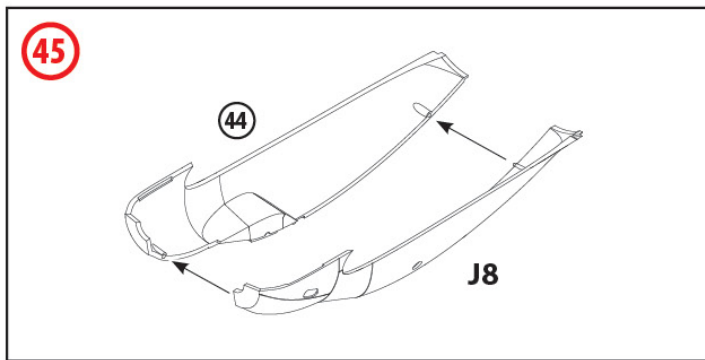
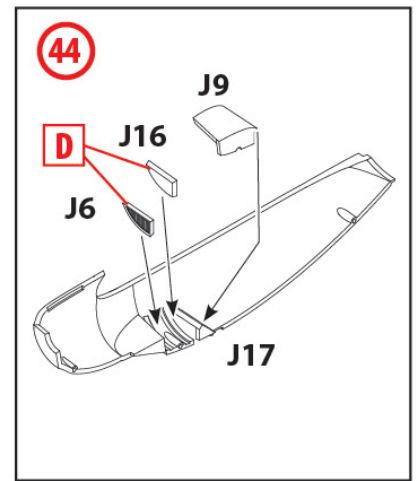
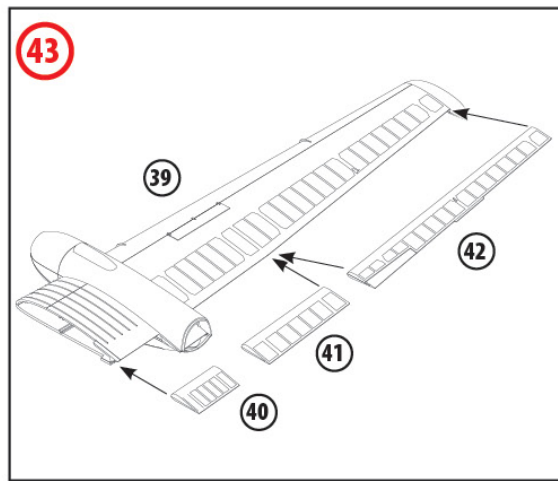
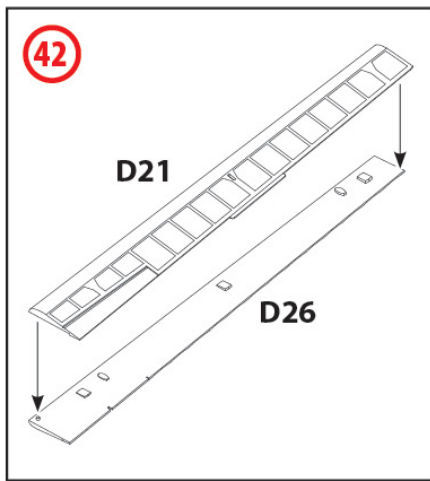
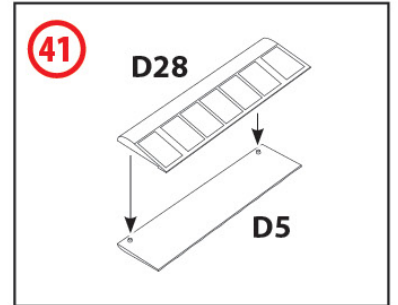
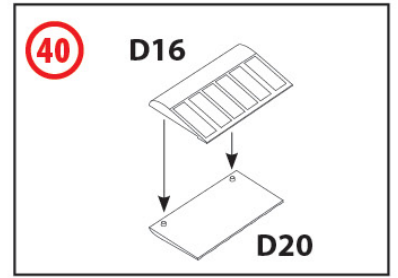
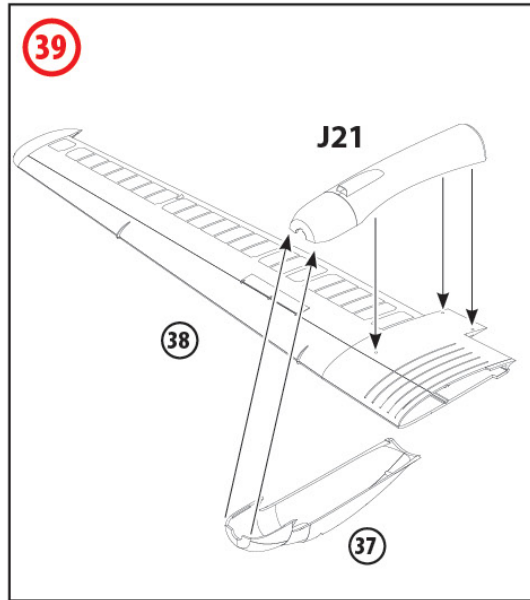
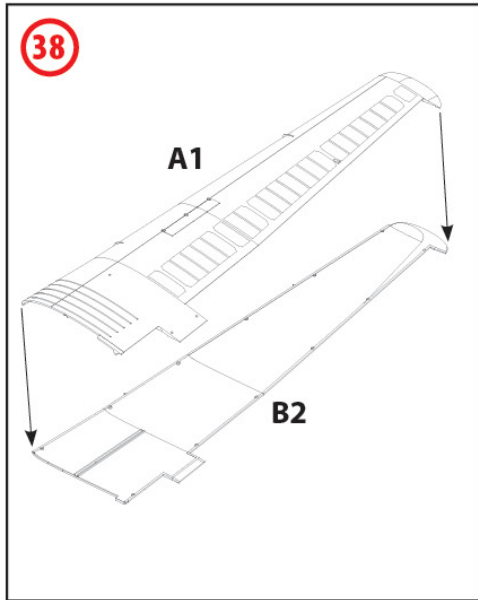

52

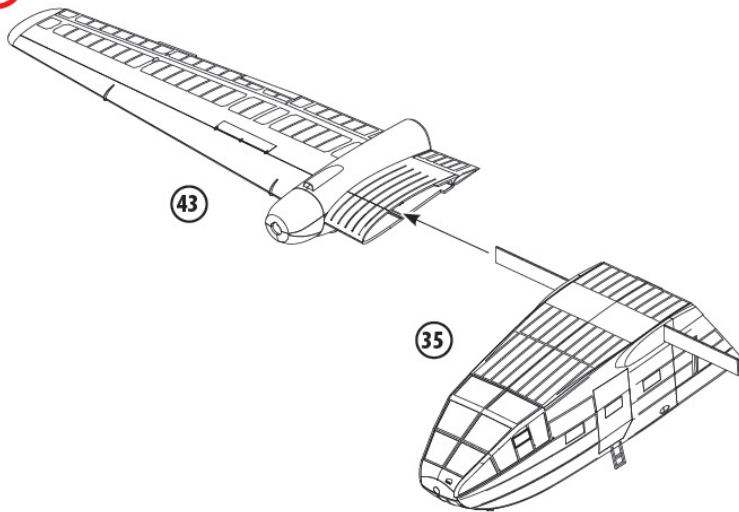

51

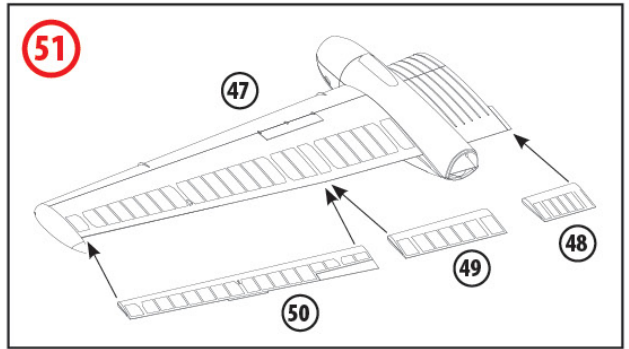

51

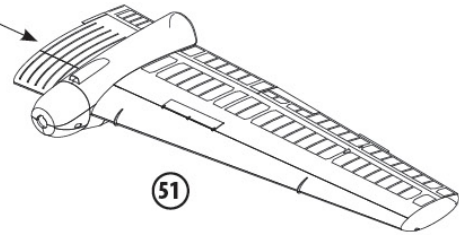

53

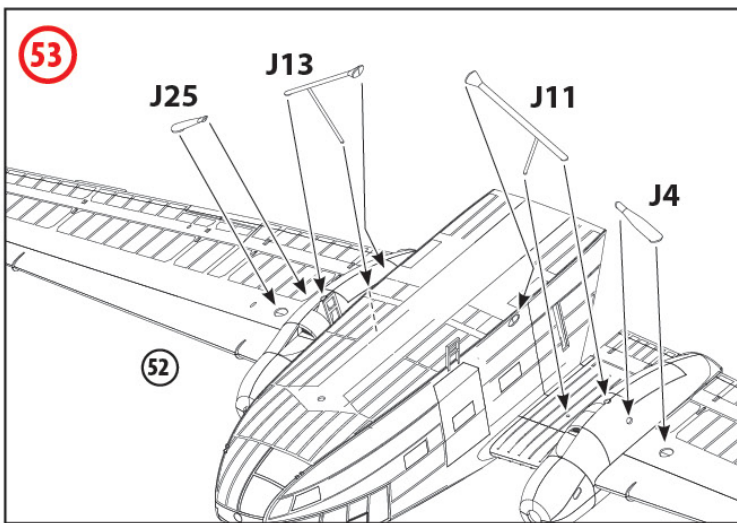

54

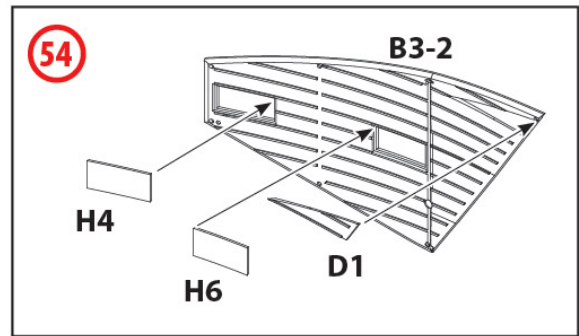

55

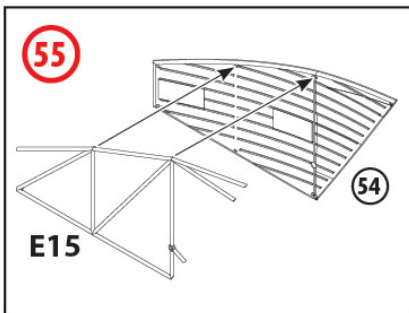

56

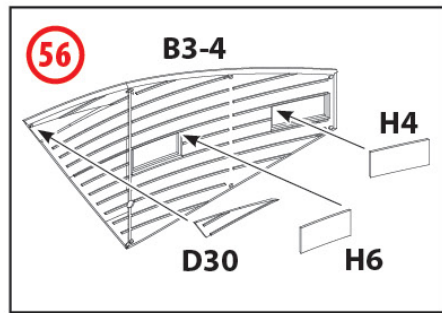

57

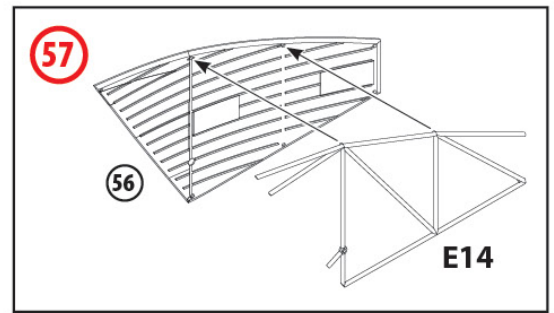

58

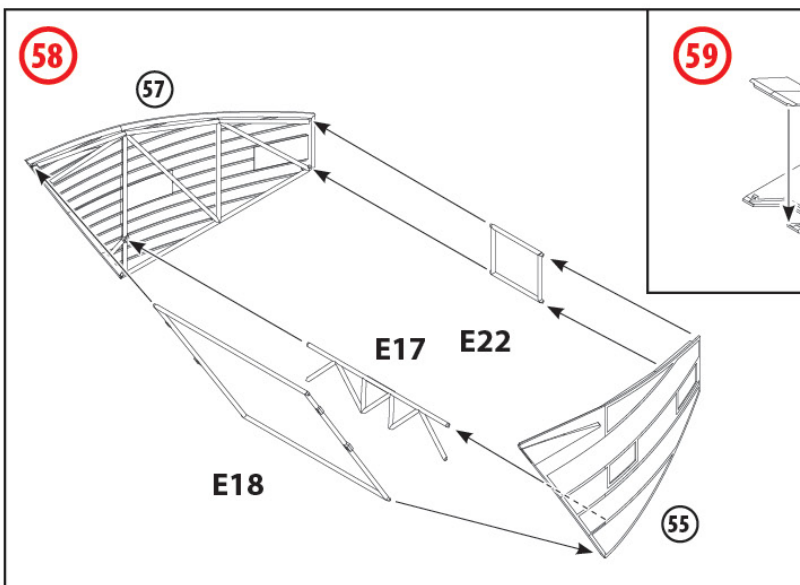

59

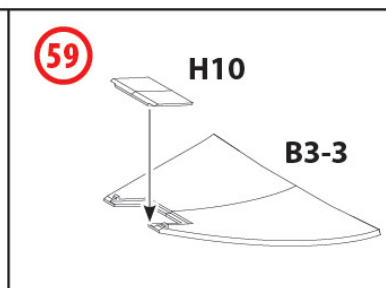

60

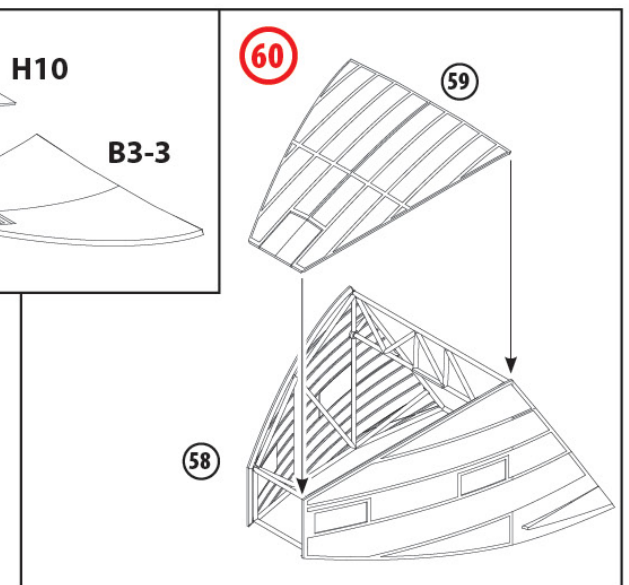

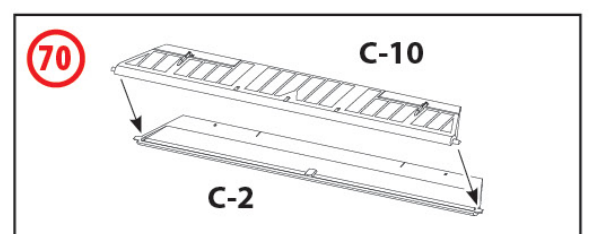
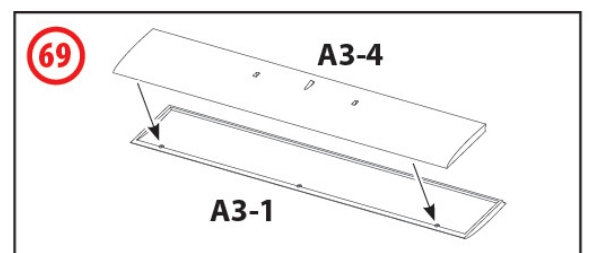
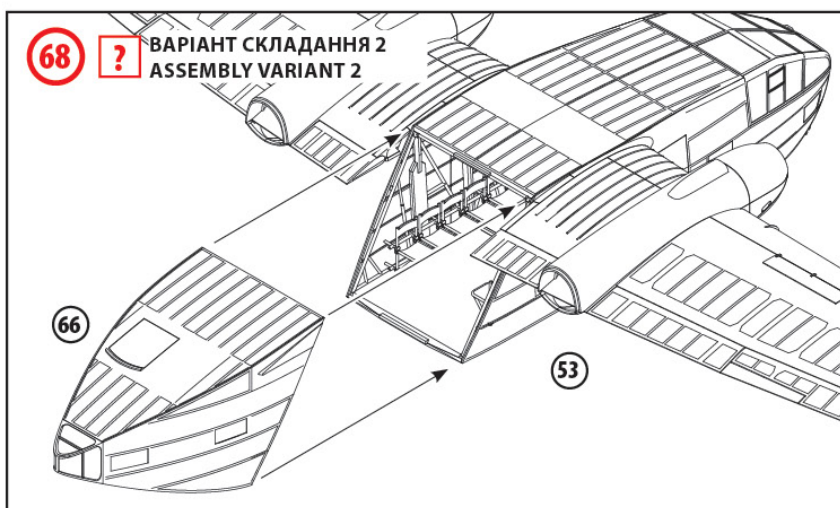
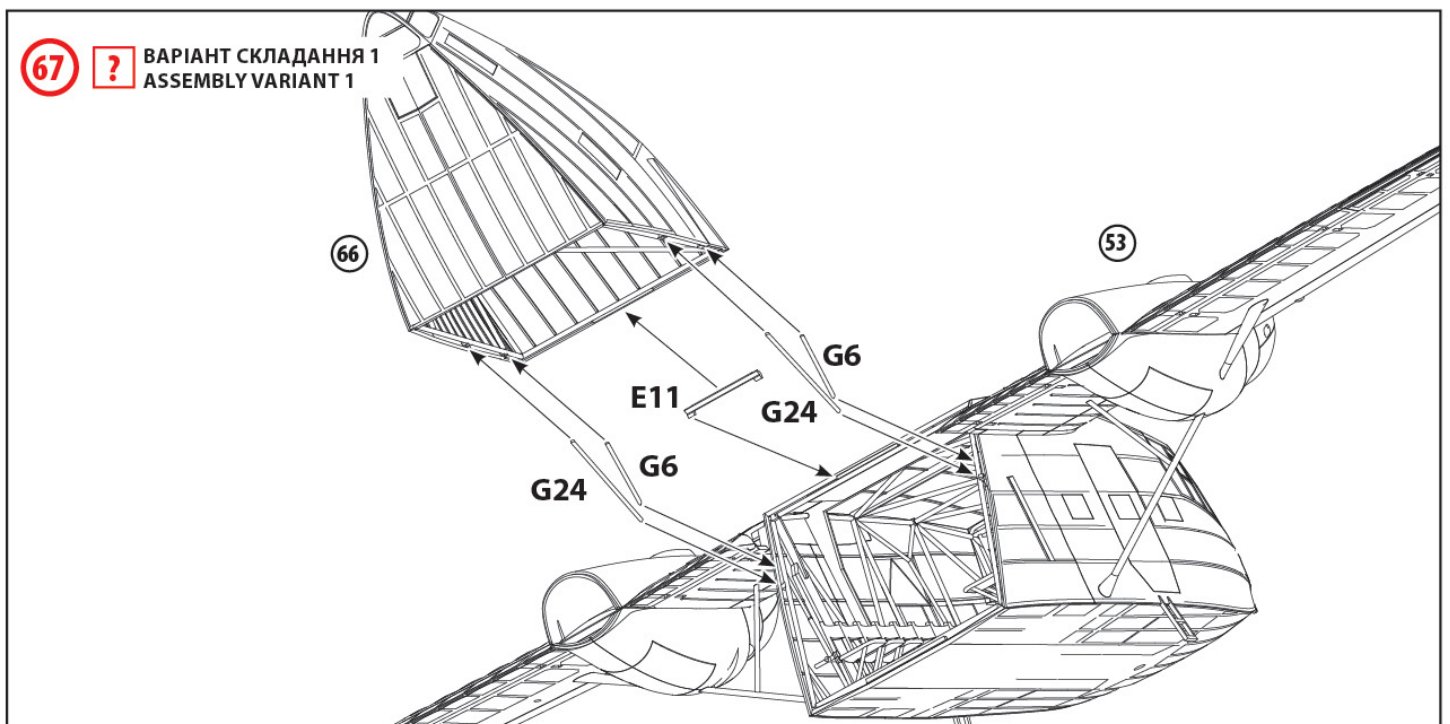
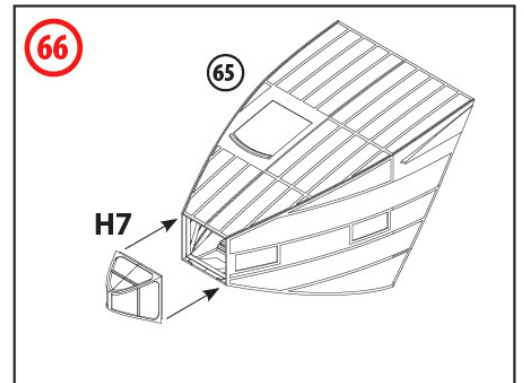
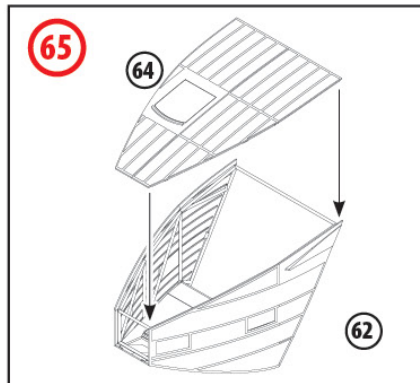
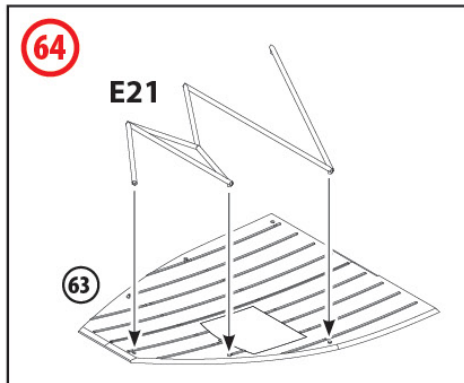
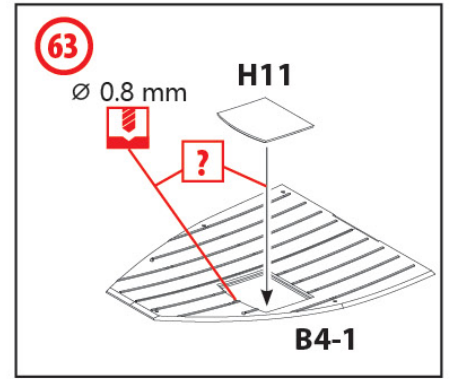
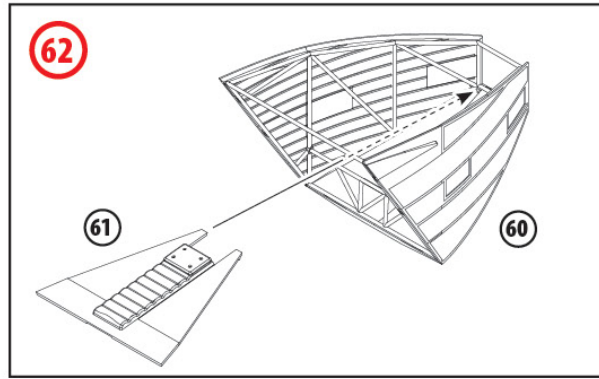
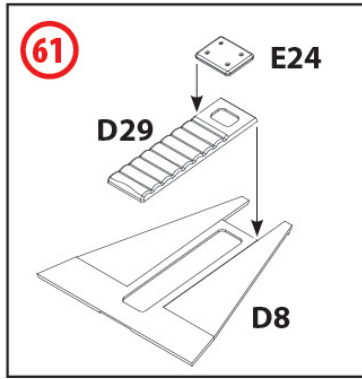

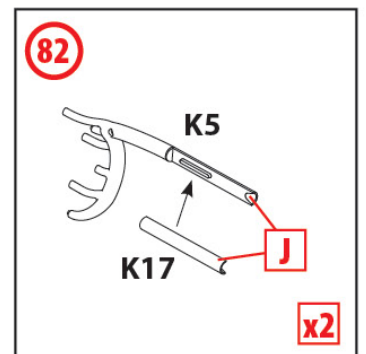
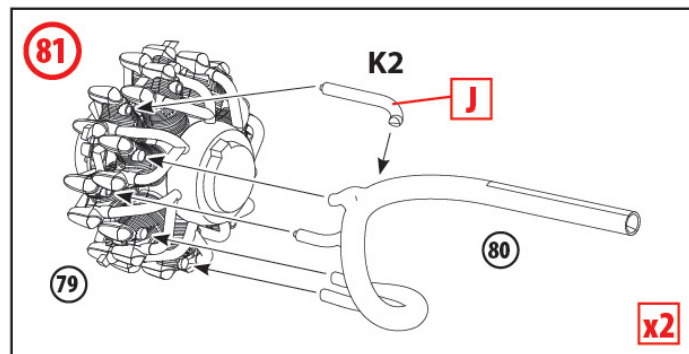
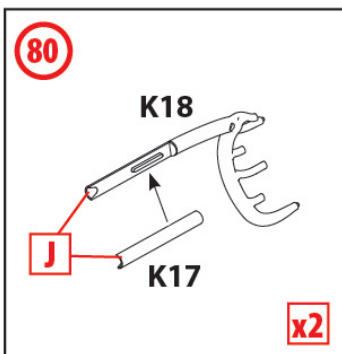
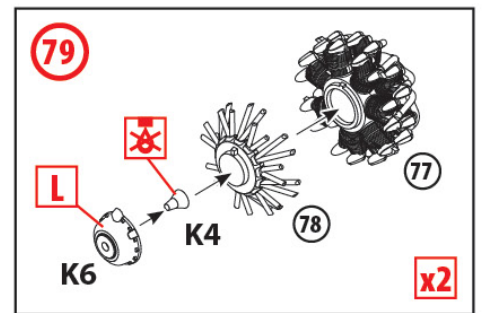
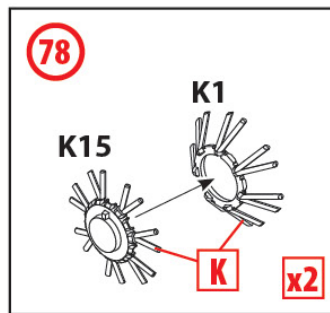
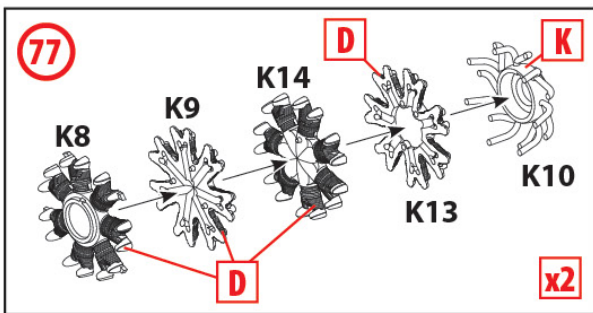
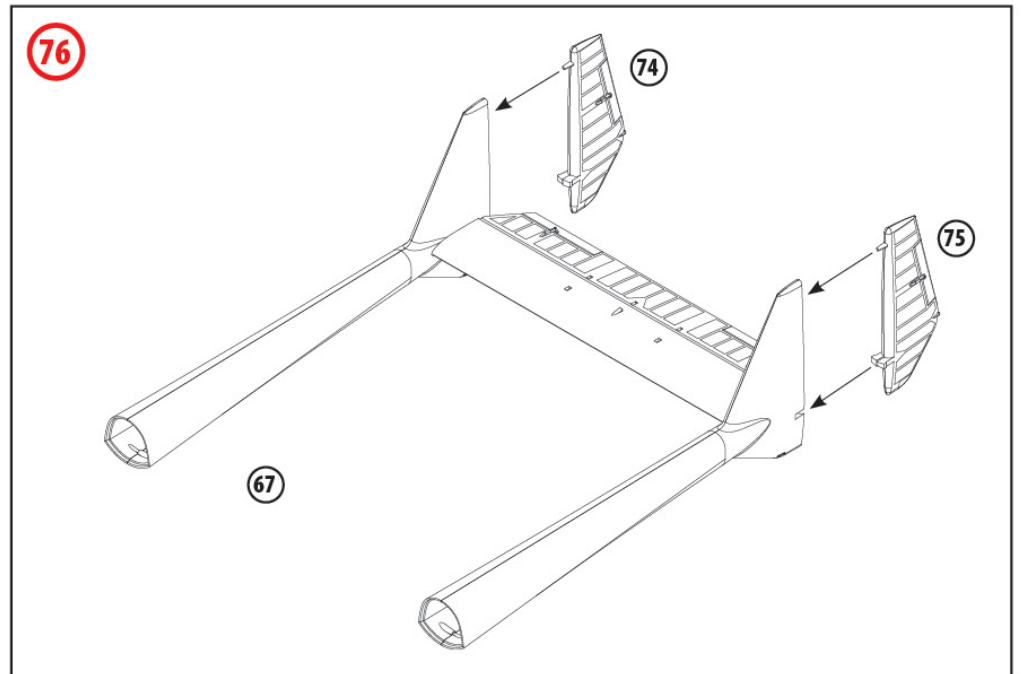
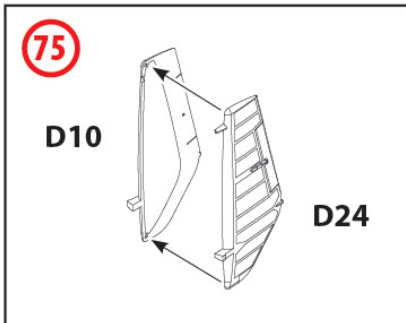
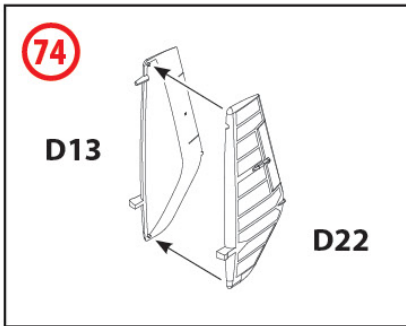
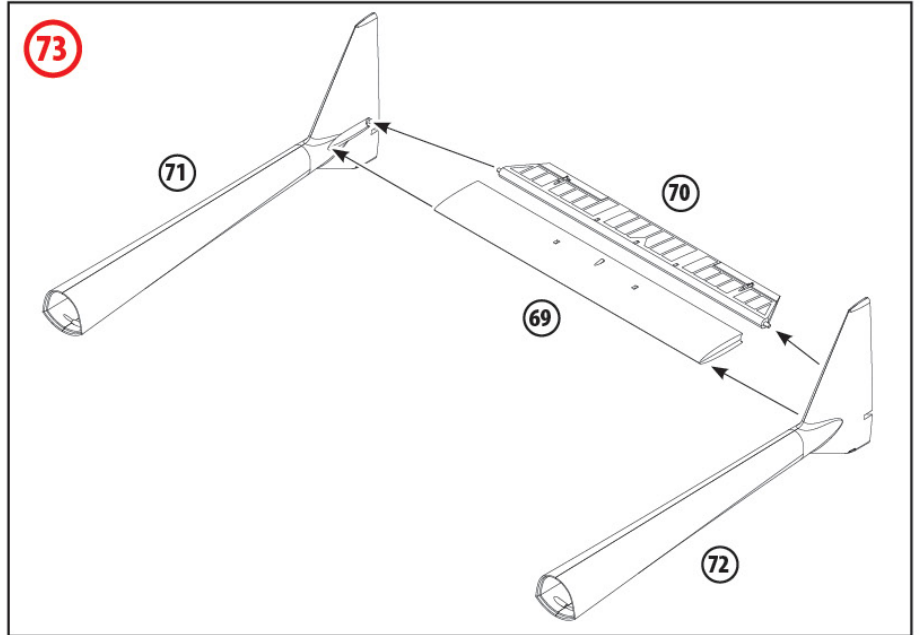
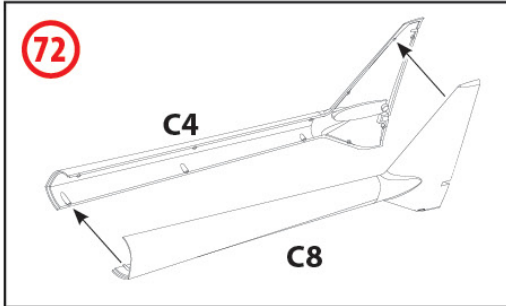
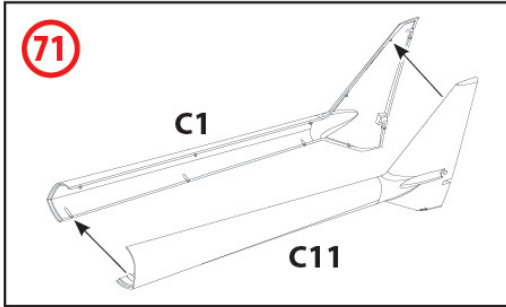

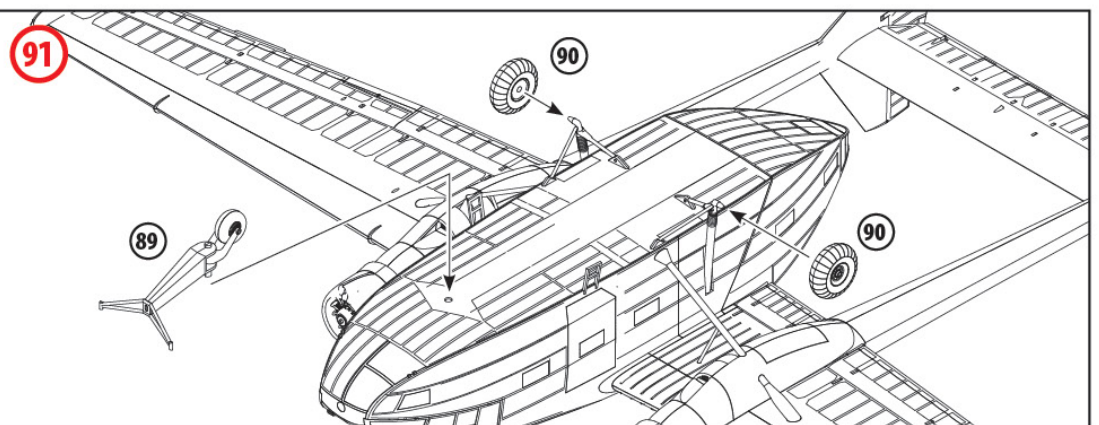
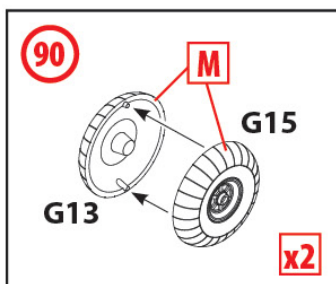
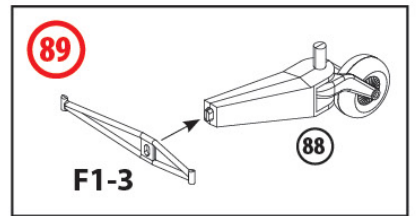
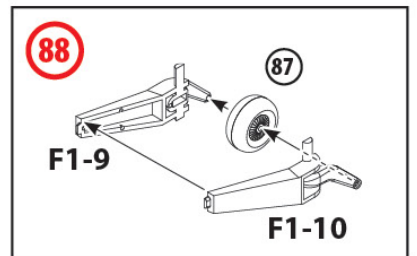
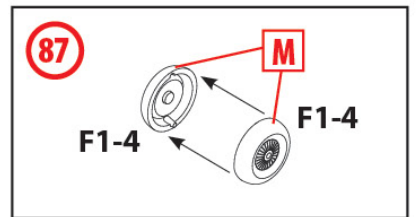
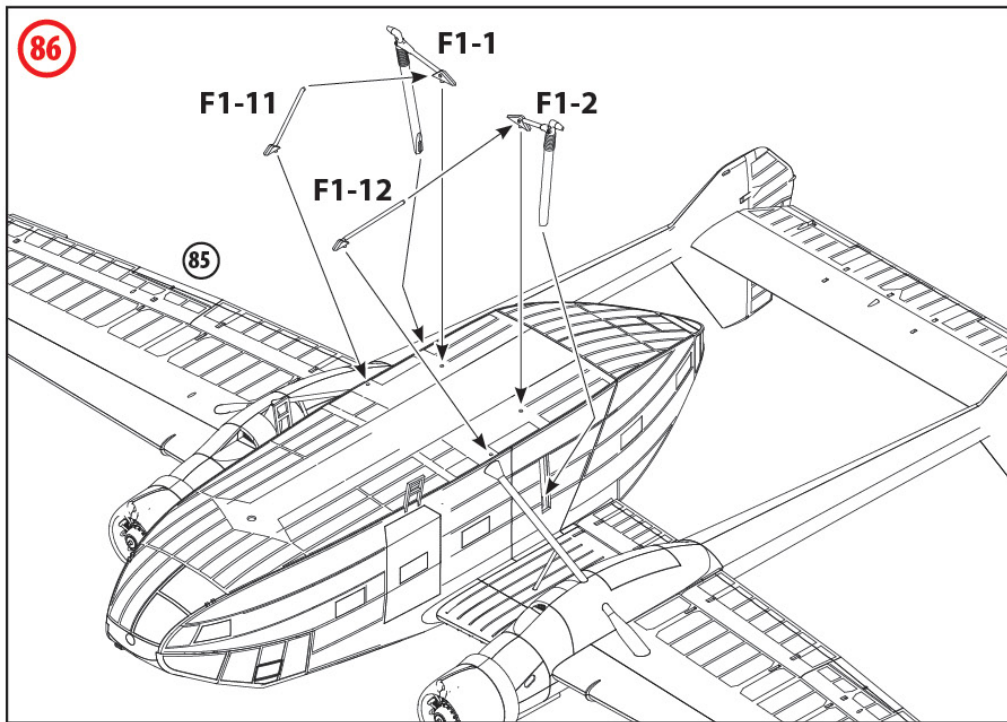
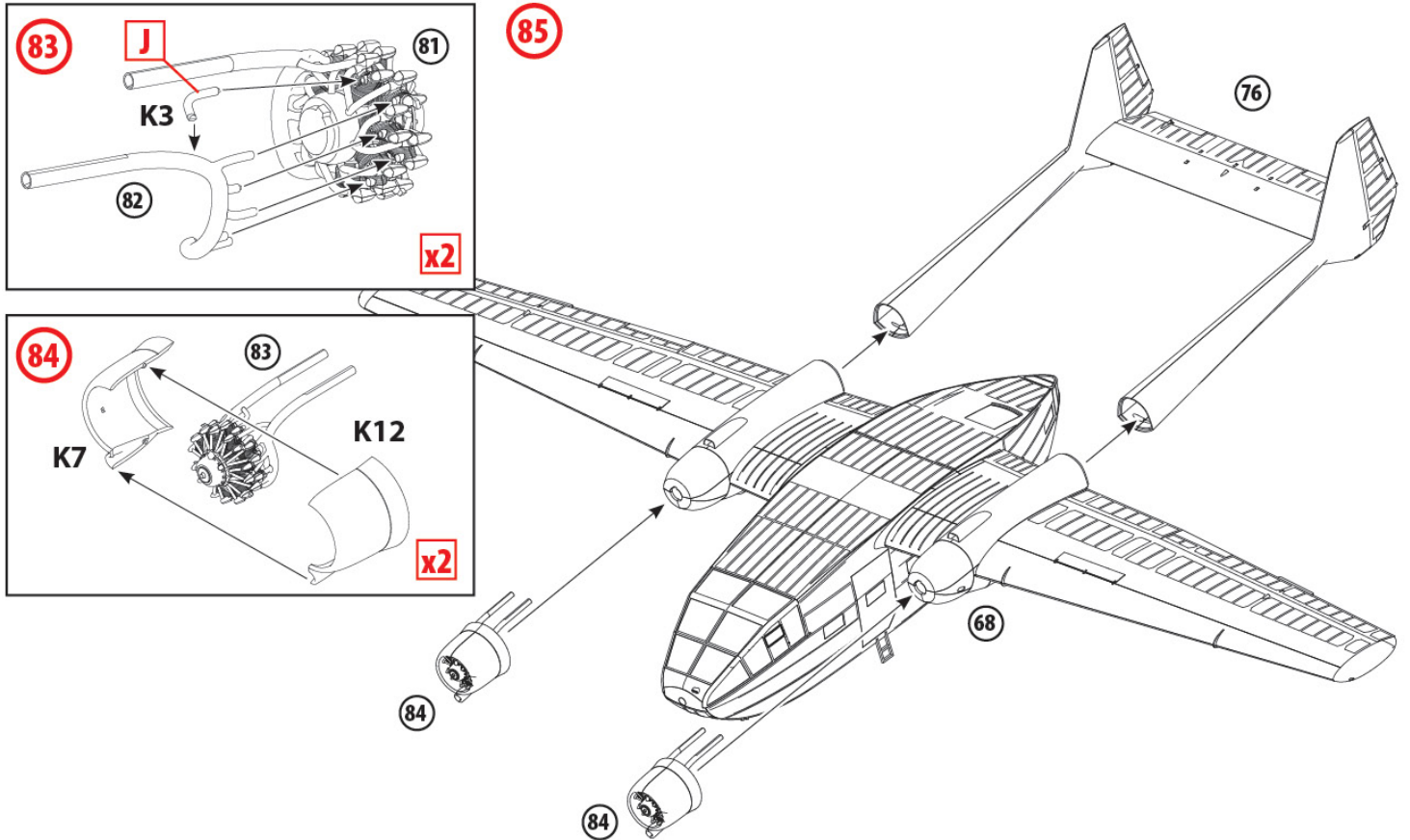

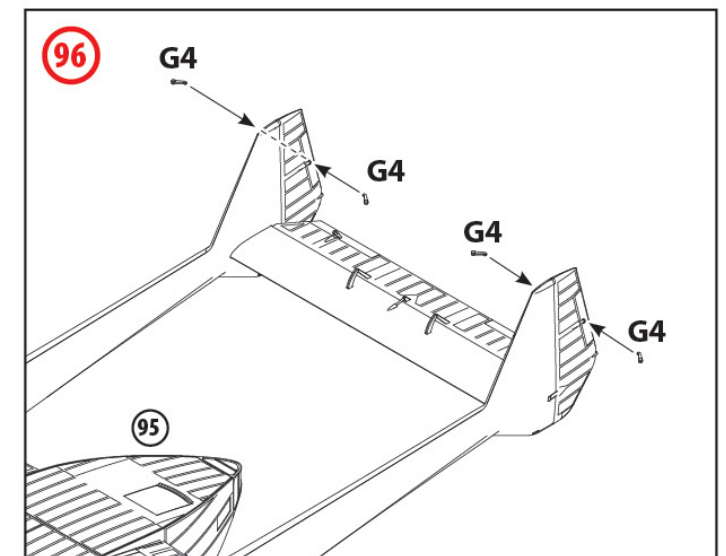
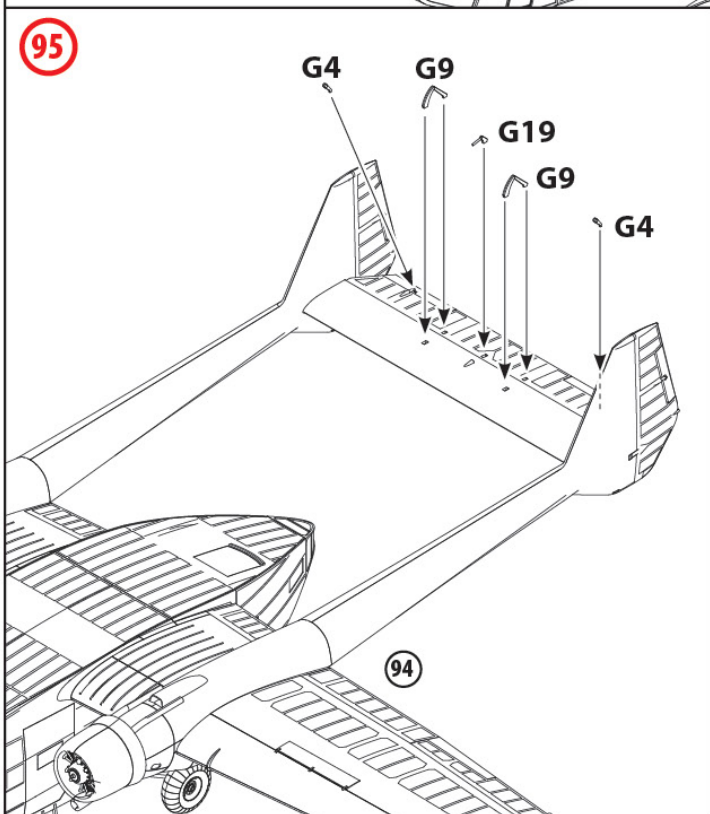
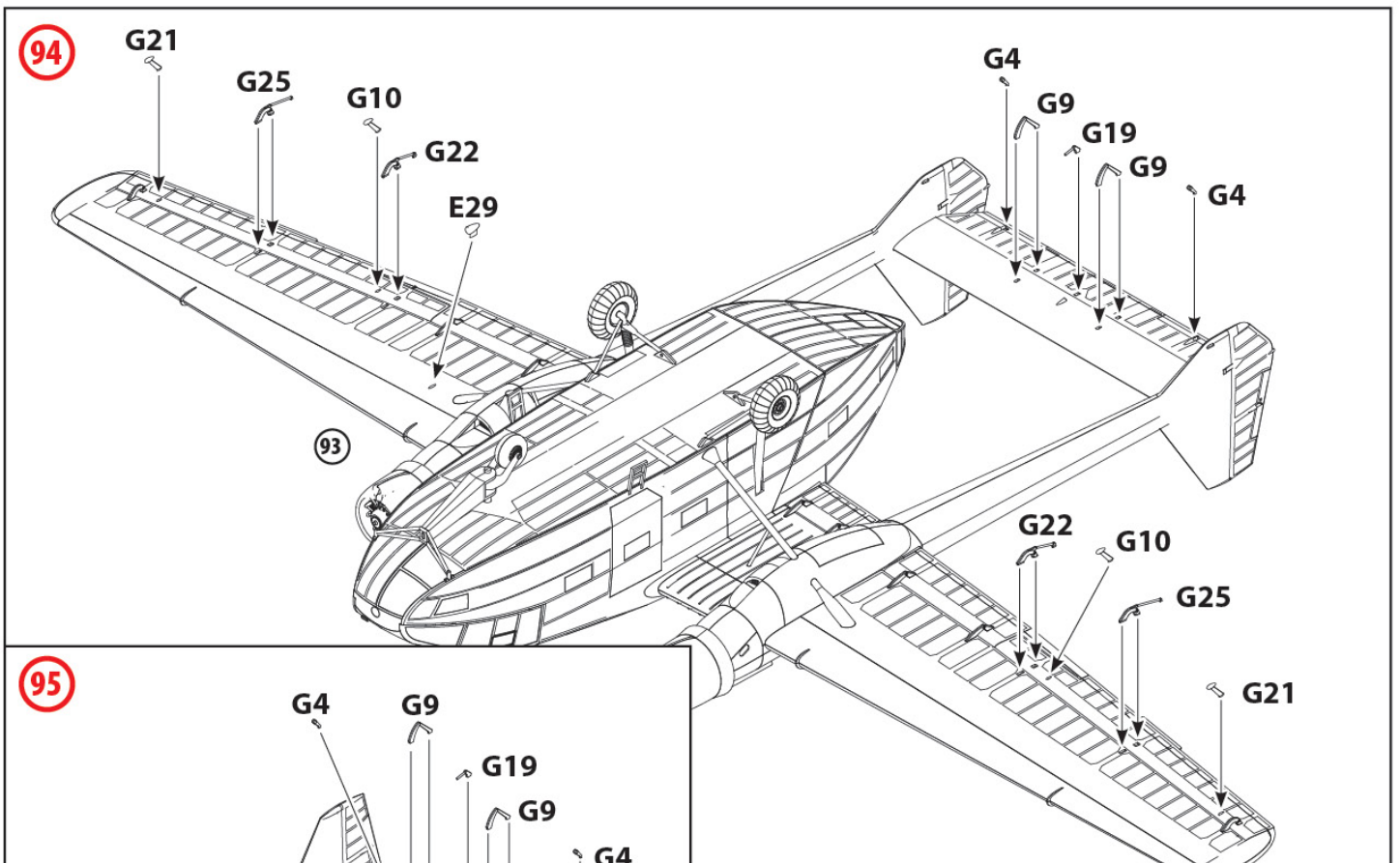
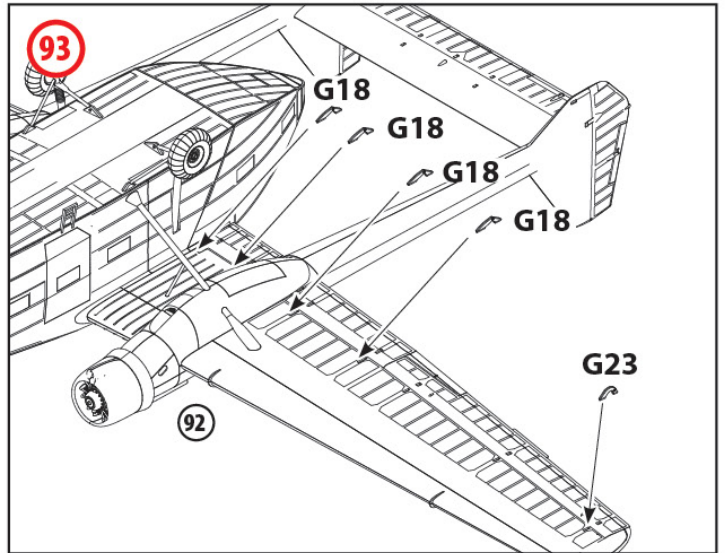
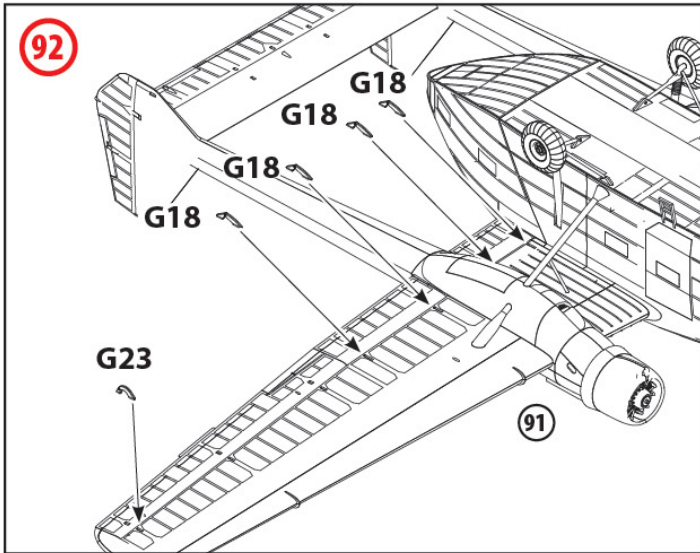

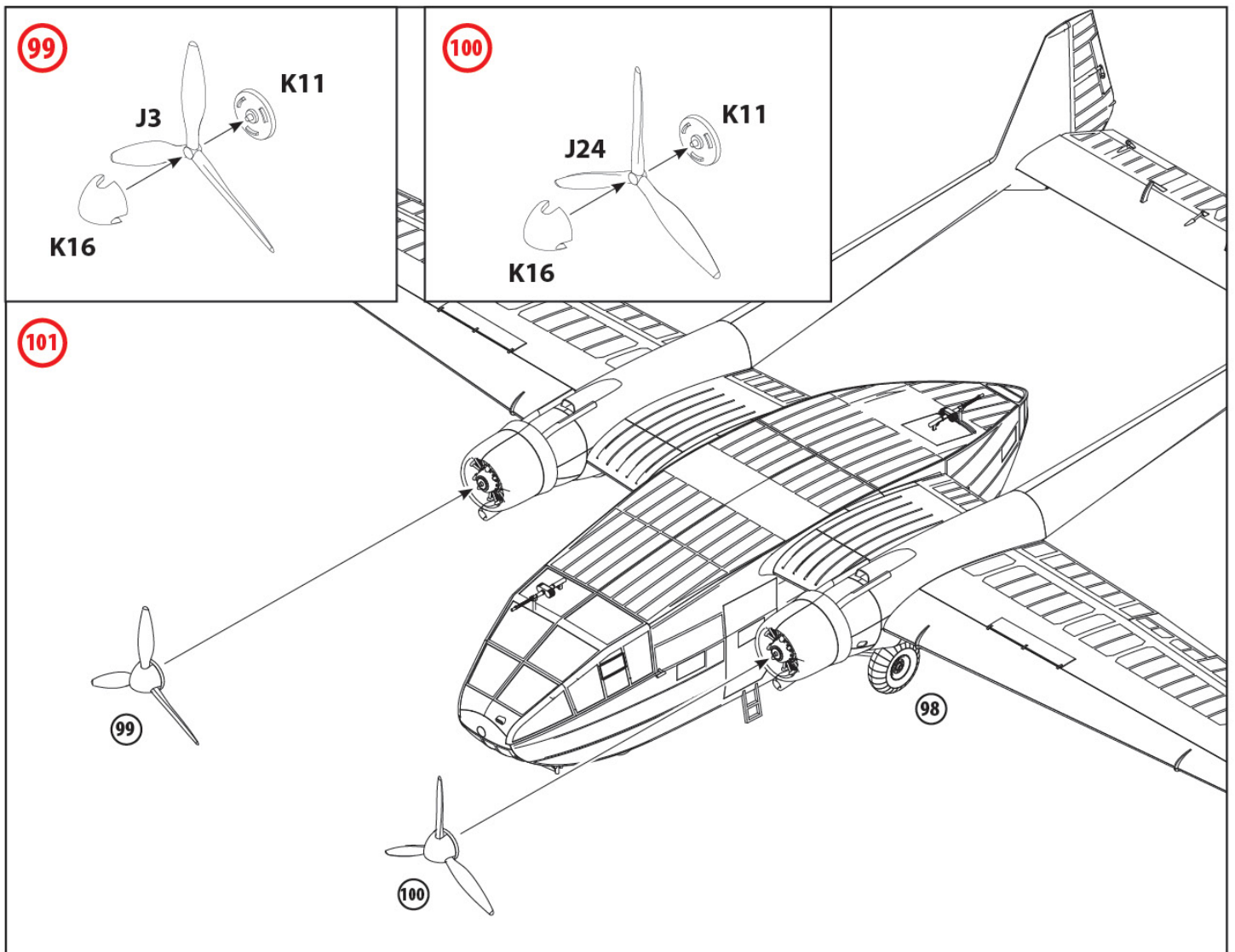
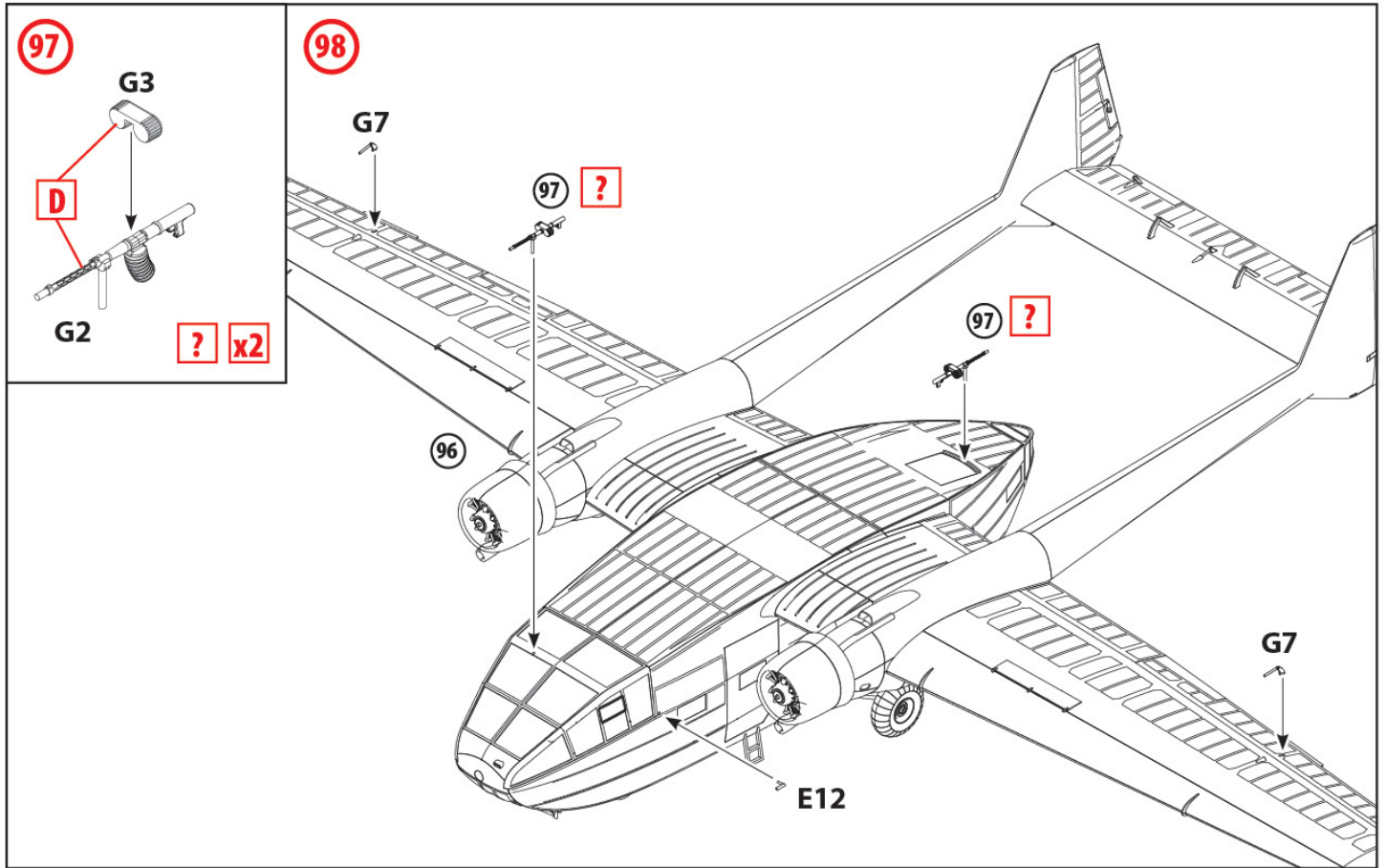

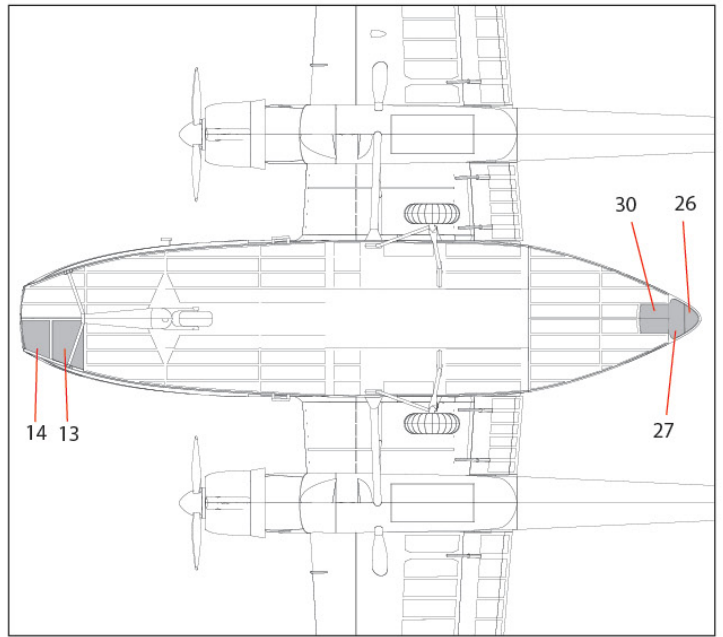
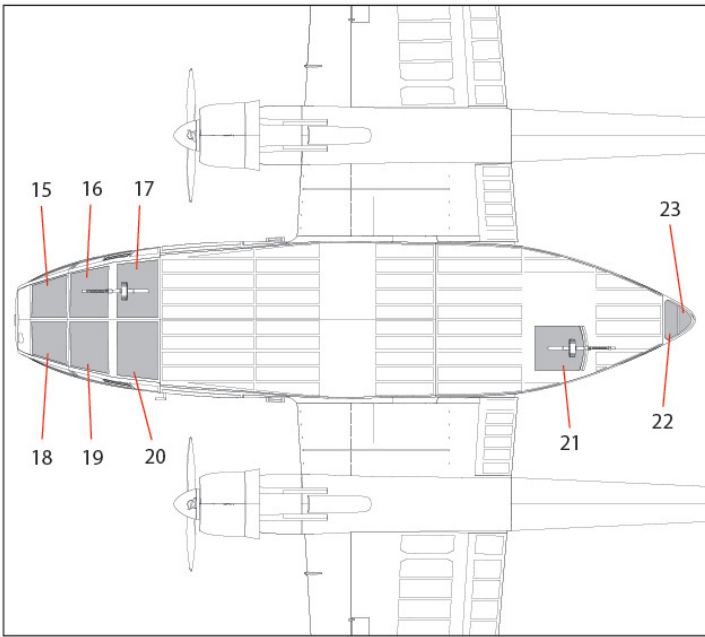
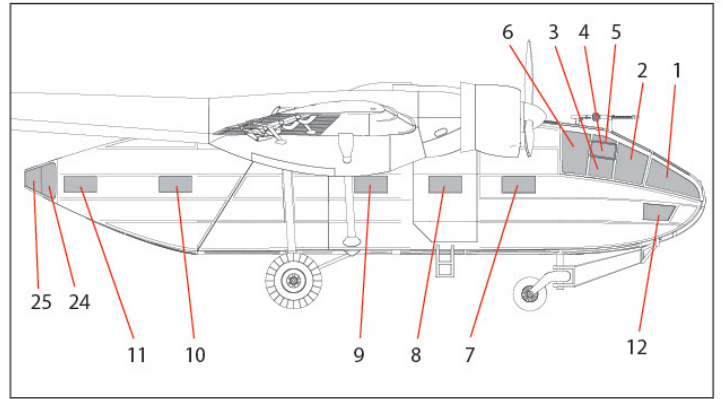
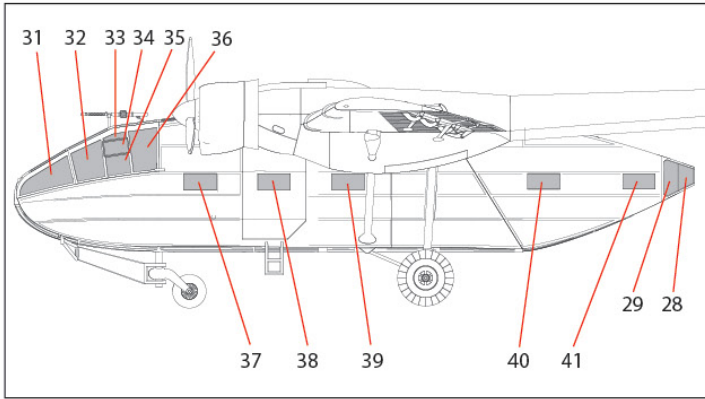

**ШАБЛОНИ МАСОК
MASK TEMPLATES**

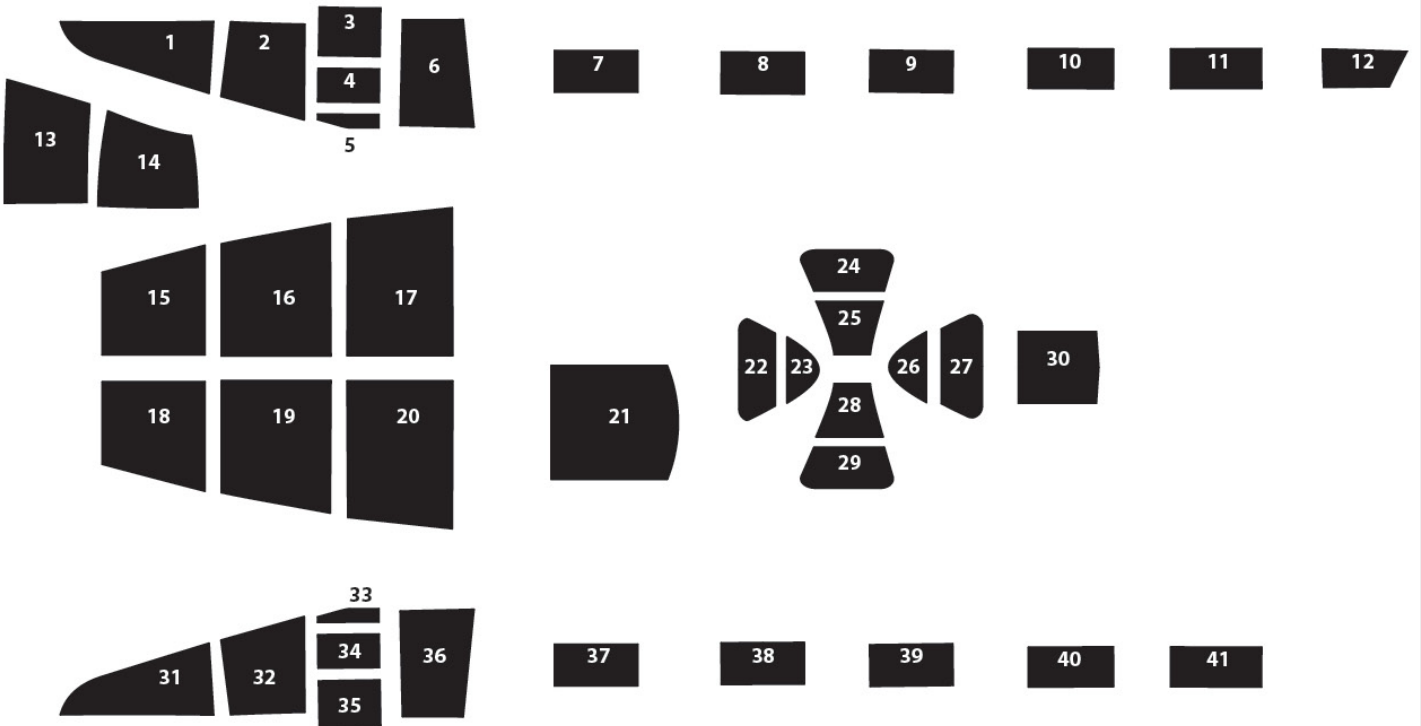

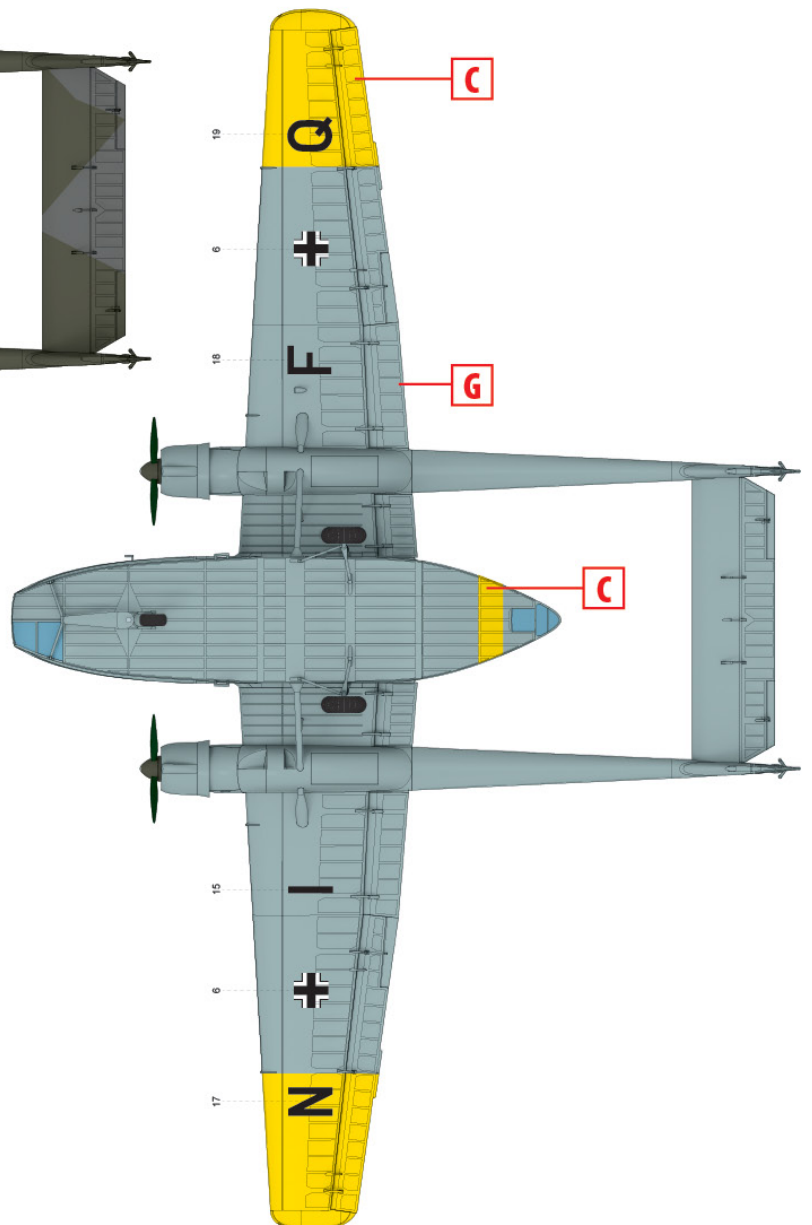
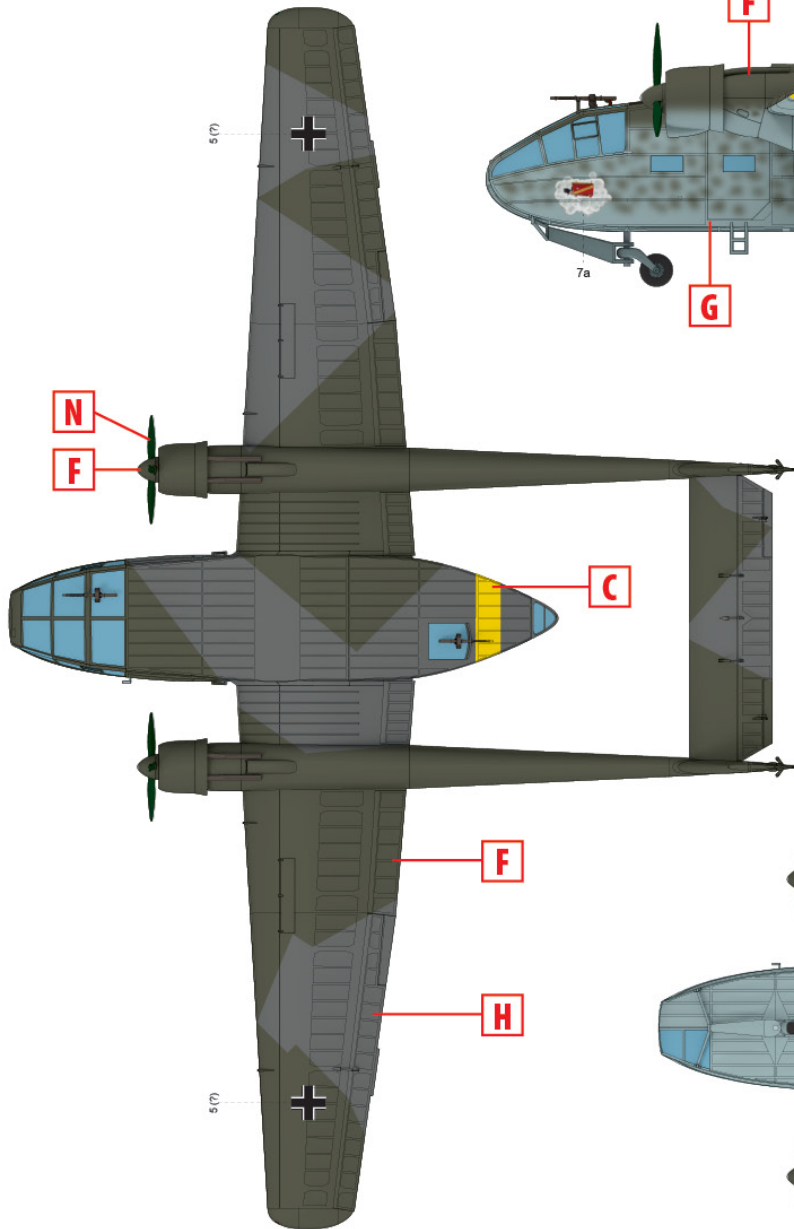
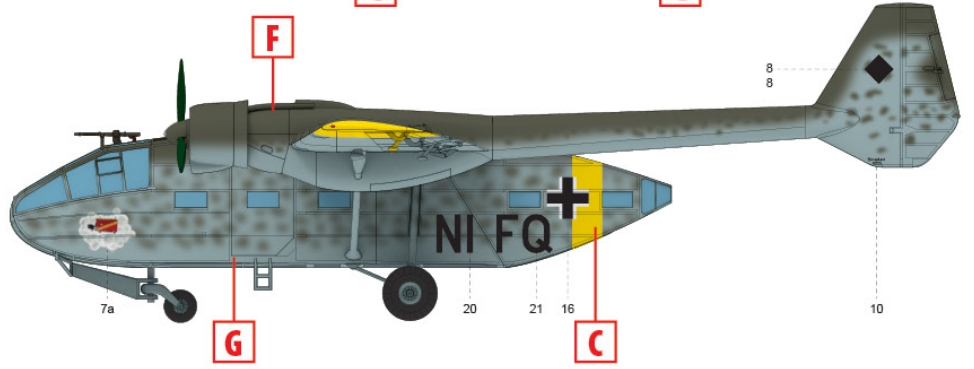
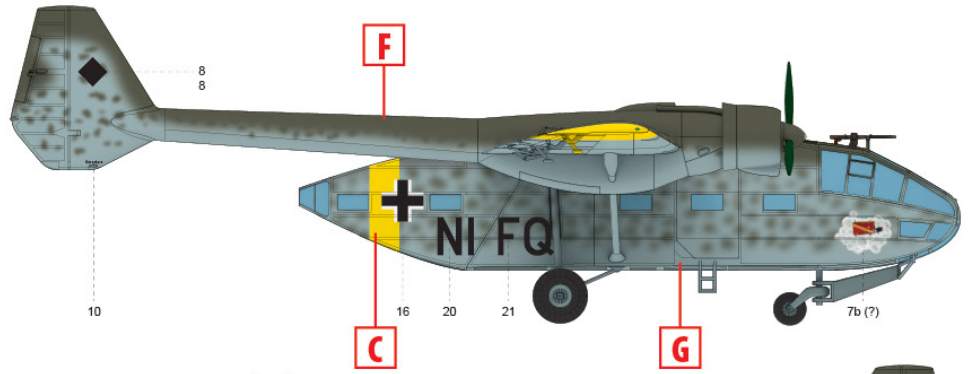
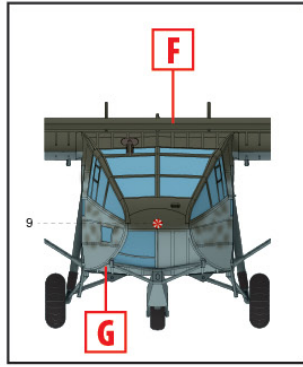

1. Gotha Go 244B-2, 106-а бойова група спеціального призначення (KGr.z.b.V. 106), Кіровоград, 1942 рік
 Gotha Go 244B-2, 106 Special Purpose Battle Groups (KGr. z.b.V. 106), Kirovohrad, 1942

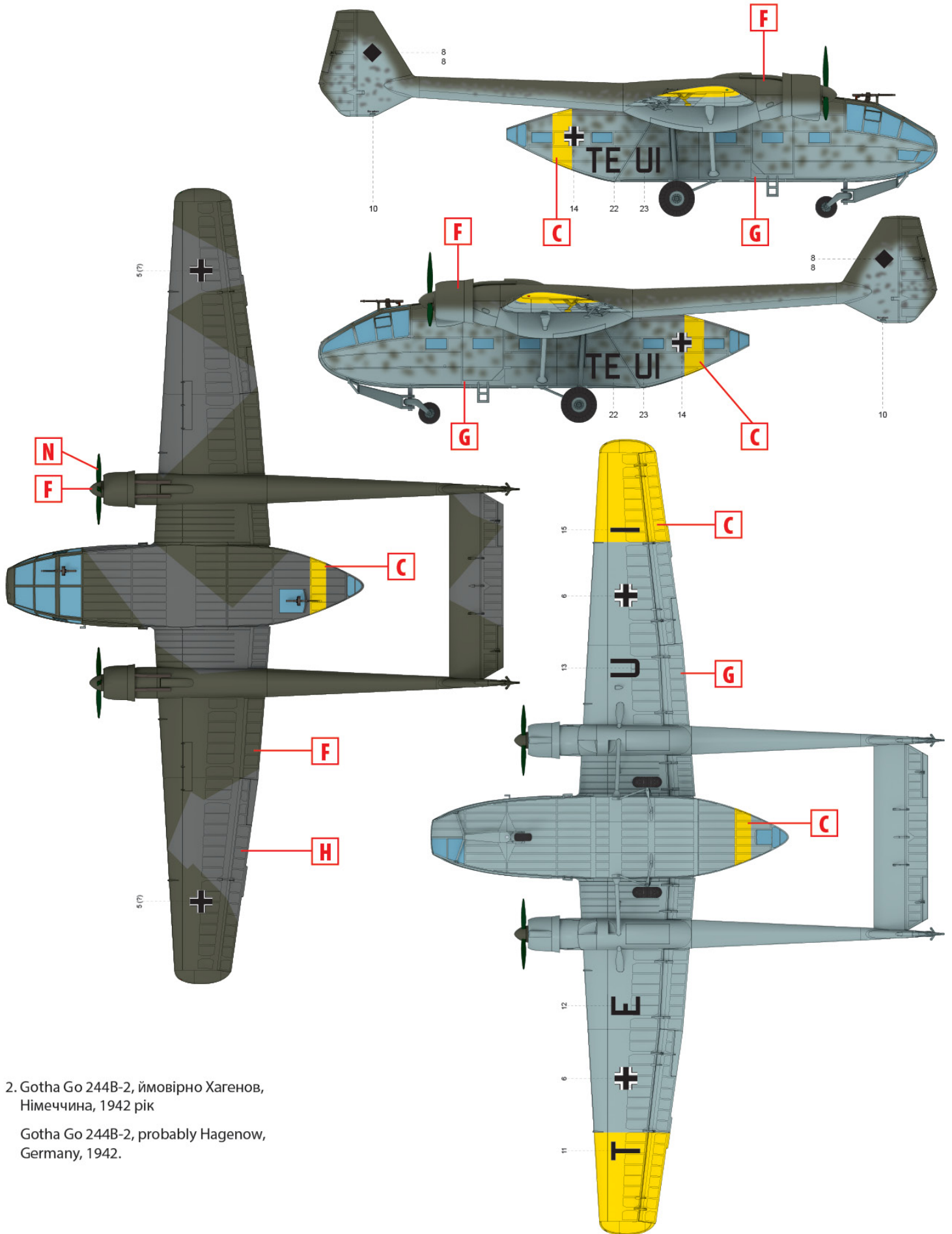

2. Gotha Go 244B-2, ймовірно Хагенов, Німеччина, 1942 рік

Gotha Go 244B-2, probably Hagenow, Germany, 1942.

ТОВ ІСМ Холдінг

вул. Бориспільська 9, корпус 64,
02099, Київ, Україна
Тел./факс: +38(044) 369 54 12
E-mail: export@icm.com.ua

ICM Holding

9 Boryspilska str., build. 64
02099, Kyiv, Ukraine
Tel./Fax: +38(044) 369 54 12
E-mail: export@icm.com.ua